

M22A

Monitor da palco a 2 vie attivo biamplificato

Montarbo
Made in Italy



Una buona esibizione richiede sempre un ottimo monitor.

La perfetta riproduzione della propria voce e la massima coerenza dell'immagine acustica sono indispensabili ad ogni musicista per potere esprimere il meglio di se stesso.

Progettato per l'utilizzo professionale, il monitor attivo biamplificato M22A è in grado di generare una pressione sonora straordinaria con la massima definizione e linearità.

ARCHITETTURA

- La combinazione tra un woofer da 10" ed un driver a compressione da 1" (con diaframma in polyimide) accoppiato ad una tromba a direttività costante (design Montarbo) produce una incredibile pressione acustica. La gamma di risposta molto estesa verso il basso è in grado così di soddisfare il musicista nei generi più diversi.

- L'elettronica incorporata comprende:

- 2 **amplificatori a MosFet in classe AB**, entrambi controllati da un sofisticato circuito di protezione attiva dei trasduttori e da un circuito 'soft-start' per ridurre i picchi di corrente all'accensione.

I due amplificatori erogano una potenza di uscita di 300 W suddivisi in 200 W sui bassi e 100 W sui medio-alti.

- 2 **processori dinamici dedicati**, che ottimizzano la curva di risposta del sistema, adattando il segnale alle condizioni di lavoro, e controllano direttamente le caratteristiche dei componenti.

Questi processori lavorano con costanti di tempo indipendenti e soglie di intervento sensibili alla tensione di alimentazione, impedendo eccessive escursioni delle bobine mobili e garantendo così il corretto funzionamento anche in presenza di forti escursioni della rete di alimentazione.

- un **crossover elettronico attivo** (24dB/oct. Linkwitz-Riley) che garantisce l'allineamento di fase e la perfetta sovrapposizione dell'emissione di woofer e medio/alti nella zona d'incrocio.



CARATTERISTICHE

- Elevati livelli di pressione sonora, massima definizione, risposta in frequenza assolutamente piatta sia per quanto riguarda l'intensità che la fase.
- Alta immunità al feedback. Eccellente intelligibilità, nessuna distorsione né colorazione del suono.
- Il rapporto tra le dimensioni e la pressione sonora che può produrre è incredibile, e la qualità sonora che lo distingue è inusuale in un monitor così compatto.
- Il profilo del cabinet ne permette l'utilizzo con due diverse angolazioni, per un ascolto ottimale anche a lunga distanza
- 2 amplificatori a MosFet in classe AB che erogano una potenza totale di 300 Watt (LF 200 W, HF 100 W).
- 127 dB max SPL.
- 1 woofer ad alta efficienza da 10" al neodimio e bobina da 2,5".
- Driver con gola da 1" e bobina da 2".
- Tromba a direttività costante 90° x 70°.
- La tromba può essere ruotata di 90° per ridurre la dispersione orizzontale e limitare i rientri sui microfoni vicini.
- Soluzioni costruttive e materiali soddisfano i più elevati standard professionali per la massima affidabilità: cabinet estremamente robusto costruito in multistrato di betulla con rivestimento poliuretano antigraffio ad alta resistenza e griglia di protezione in acciaio; condotti di accordo a bassissima turbolenza; pannello di controllo e connessione ubicati lateralmente per una maggiore praticità di utilizzo; maniglia ergonomica in posizione perfettamente bilanciata per agevolare il trasporto.

APPLICAZIONI

Adatto ovunque sia richiesto un livello acustico elevato.

M22A

Monitor da palco a 2 vie attivo biamplificato

Montarbo 
Made in Italy



SPECIFICHE TECNICHE

Cassa	bass-reflex a 2 vie
Risposta in frequenza	45 Hz ÷ 20 kHz ±3dB
Sensibilità	100,5 dB SPL @ 1W/1m (on axis)
SPL max.	127 dB
Potenza max	300 W (LF 200 + HF 100)

• Componenti	custom, su specifiche Montarbo
- bassi	woofer ad alta efficienza da 10" al neodimio (bobina da 2,5")
- medio/alti	driver da 1" (bobina da 2") tromba a direttività costante (90° x 70°)
Impedenza	4 ohm (bassi) / 8 ohm (medio/alti)
Risposta in frequenza	45 Hz ÷ 20 kHz ±3dB

• Crossover elettronico	24dB/oct. (Linkwitz-Riley)
Frequenza crossover	1500 Hz

• Amplificatori incorporati	2 unità di potenza dedicate a MosFet in classe AB, controllate da 2 processori dinamici indipendenti; circuito 'soft start'
-----------------------------	---

Potenza max di uscita	300 W
- bassi	200 W (4 ohm / 0,1% THD)
- medio/alti	100 W (8 ohm / 0,1% THD)
Risposta in frequenza	10 Hz ÷ 40 kHz + 0/-1dB
Impedenza ingresso	10 kohm (bilanciato)
Sensibilità ingresso	0 dBu (775mV)
Rumore riferito all'ingresso	-110 dB (pesato A)

• Connessioni	ingresso Neutrik Combo® bilanciato uscita bilanciata su presa XLR (link)
---------------	---

• Controlli	controllo di volume generale controllo indipendente delle alte frequenze
-------------	---

SPECIFICHE FISICHE

• Costruzione	multistrato di betulla; vernice poliuretanica antigraffio; griglia di protezione in acciaio
---------------	---

• Dotazioni	maniglia per il trasporto;
-------------	----------------------------

• Dimensioni / Peso	L 49,4 x H 27 x P 43,2 cm / 17 kg
---------------------	-----------------------------------

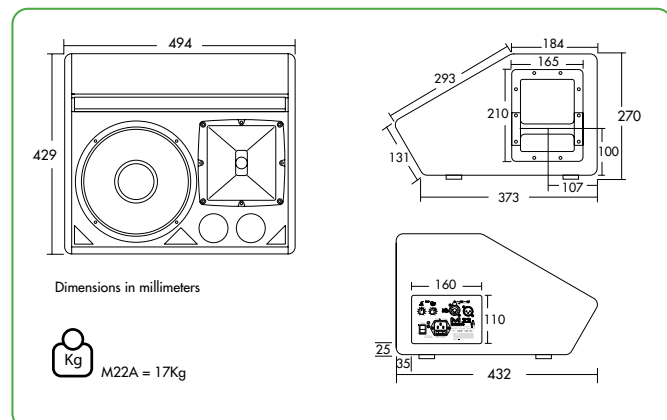

MUSIC - DATA SHEET