

# SW540

Subwoofer attivo

**Montarbo**  
Made in Italy



SW540 si distingue per il design innovativo del cabinet monolitico in polietilene ad alta densità.

Robusto, rigidissimo, non risonante, offre notevoli vantaggi in termini di praticità e prestazioni sonore.

Dentro al cabinet tutto è già predisposto e tarato: il crossover elettronico stereo divide il segnale in due gamme inviando quella più acuta ai satelliti e la gamma bassa all'amplificatore MosFet che pilota l'altoparlante attraverso il processore di controllo.

Tutta la potenza disponibile viene utilizzata al massimo rendimento, senza rischi di rotture, cedimenti, distorsione.

SW540 è complemento ideale dei sistemi di altoparlanti Montarbo per il rinforzo della gamma grave ma al tempo stesso si interfaccia con qualsiasi impianto esistente con la massima flessibilità.

## ARCHITETTURA

- SW540A utilizza un woofer da 15" ad altissima escursione, realizzato su specifiche Montarbo appositamente per questo sistema, in grado di sopportare potenze elevatissime.
- L'elettronica incorporata comprende:
  - **Amplificatore a MosFet in classe AB**, controllato da un sofisticato circuito di protezione attiva dell'altoparlante e da un circuito 'soft-start' per ridurre i picchi di corrente all'accensione. L'amplificatore eroga una potenza di uscita di 550 W.
  - **Processore dinamico dedicato** che ottimizza la curva di risposta del sistema, adattando il segnale alle condizioni di lavoro e controlla direttamente le caratteristiche dell'altoparlante. Il processore lavora con una soglia di intervento sensibile alla tensione di alimentazione impedendo eccessive escursioni dell'equipaggio mobile e garantendo così il corretto funzionamento anche in presenza di forti escursioni della rete di alimentazione.
  - **Crossover elettronico STEREO** (24dB/oct.) ad elevata pendenza che permette di inserire il subwoofer in qualsiasi impianto senza problemi.
  - **Ventilazione forzata** mediante ventola a bassa turbolenza a controllo termostatico.

## ABBINAMENTI CONSIGLIATI

SW540	NM250A	T10A	W440A
 15" 550 W	 1 x 18" 250W	 1 x 10" 300W	 1 x 12" 400W
1 +	2	1	1

## CARATTERISTICHE

- Alti livelli di pressione sonora, risposta in frequenza assolutamente piatta, sia in intensità che in fase
- Eccellente riproduzione dei transienti.
- Distorsione estremamente limitata, per la massima chiarezza delle basse frequenze.
- Amplificatore a MosFet in classe AB che eroga una potenza di 550 Watt.
- 128 dB max SPL.
- 1 woofer ad alta efficienza da 15".
- Cabinet monolitico in polietilene ad alta densità, dotato di flangia per sostenere il sistema satellite tramite asta di raccordo SM4 (optional).
- Le maniglie ergonomiche permettono un agevole trasporto.

## ACCESSORI

- SM4 asta di raccordo.

## APPLICAZIONI

- Adatto per applicazioni sia in interni che in esterni.
- Sale da concerto.
- Teatri.
- Club di piccole - medie dimensioni.



# SW540

Subwoofer attivo

**Montarbo**  
Made in Italy

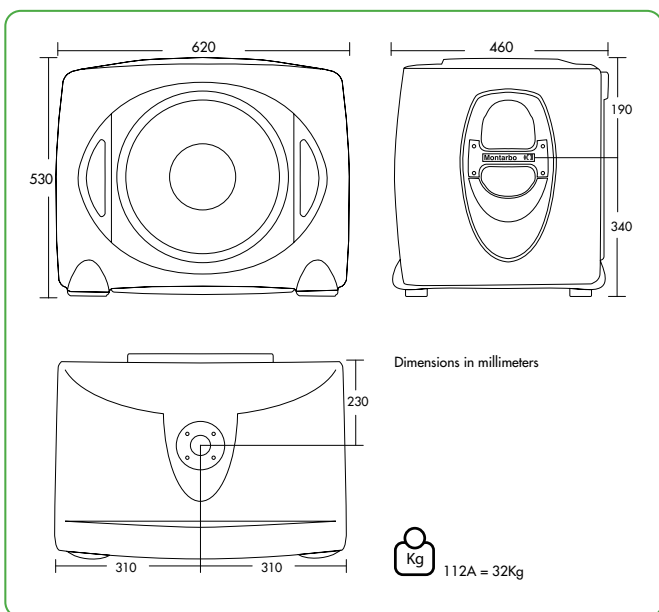
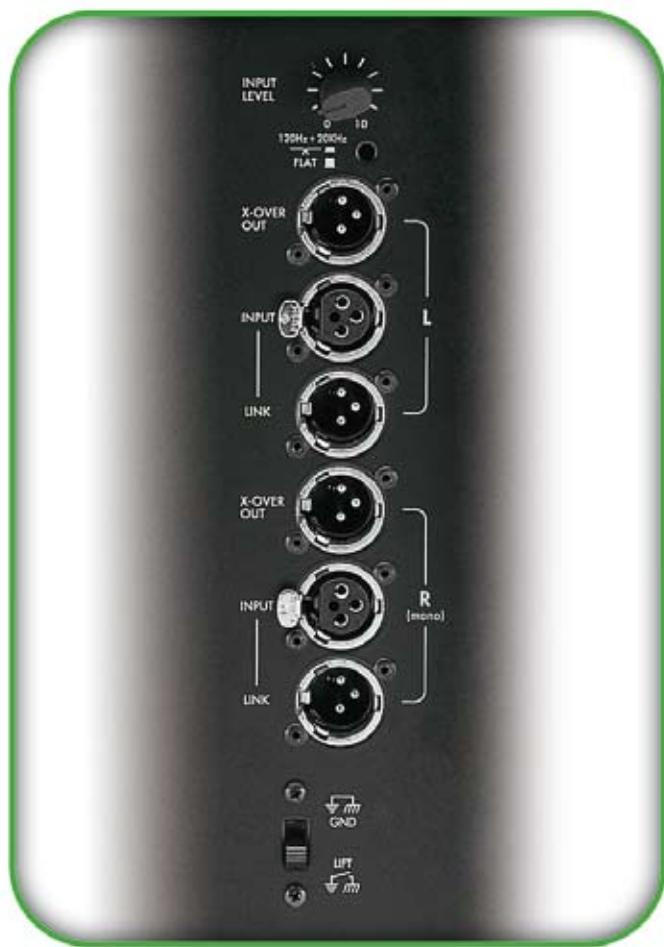

## SPECIFICHE TECNICHE

Cassa	bass-reflex
Risposta in frequenza	38 Hz ÷ 120 Hz ± 3dB
Sensibilità	100 dB SPL @ 1W/1m (half space)
SPL max.	128 dB
Potenza max	550 W

• Componenti	custom, su specifiche Montarbo woofer ad alta efficienza da 15"
Impedenza	4 ohm
Risposta in frequenza	38 Hz ÷ 120 Hz ± 3dB
• Crossover elettronico stereo	24 dB/oct
Frequenza crossover	120 Hz
• Amplificatore incorporato	1 unità di potenza dedicata a MosFet in classe AB, controllata da un processore dinamico; circuito 'soft start'
Potenza max	550 W
Impedenza d'ingresso	10 kohm (bilanciato)
Sensibilità d'ingresso	0 dBu (775mV)
Runore riferito all'ingresso	- 110 dB (pesato A)

• Conessioni	6 connettori XLR
ingressi stereo x-over	2 XLR bilanciati
uscite 'link' (in parallelo)	2 XLR bilanciati
uscite stereo x-over	2 XLR sbilanciati

• Controlli	inserzione/disinserzione crossover controllo di livello basse frequenze
-------------	--

## SPECIFICHE FISICHE

• Costruzione	polietilene HD; griglia di protezione in acciaio
• Dotazioni	alloggio per asta di supporto (SM4); maniglie laterali per il trasporto
• Dimensioni / Peso	L 46 x H 40 x P 34,5 cm / 32 kg

## ACCESSORI

• SM4	Asta di raccordo (accessorio optional)
-------	--

# SW540

Subwoofer attivo

**Montarbo**  
Made in Italy



## ESEMPI DI COLLEGAMENTO

### 1 x SW540 + 2 x NM250A

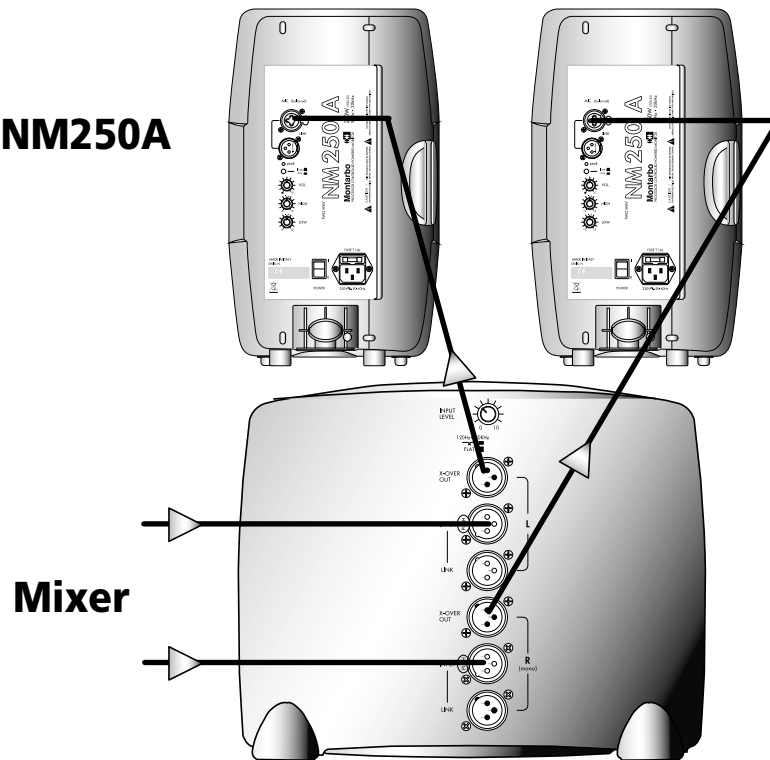

### 2 x SW540 + 2 x W440A

