

T10P

Sistema a 2 vie passivo

Montarbo
Made in Italy



T10P offre una straordinaria efficienza acustica con un ingombro rigorosamente contenuto. Le risposte in frequenza e fase estremamente lineari garantiscono un'immagine sonora precisa e dettagliata.

T10P è un sistema estremamente versatile e di immediata installazione, che risponde alle necessità della band o dell'orchestra, sia al chiuso che all'aperto.

APPLICAZIONI

Vasta gamma di applicazioni come sistema di amplificazione principale di piccole/medie dimensioni, amplificazione per la voce, per spettacoli teatrali, locali notturni, sale da ballo, centri congressi e conferenze, palestre e luoghi di culto.



CARATTERISTICHE

- Elevati livelli di pressione sonora senza distorsione.
- Immagine acustica estremamente precisa e dettagliata.
- Potenza utilizzabile: 300 W / 8 Ohm.
- 127 dB max SPL.
- Woofer da 10" ad alta efficienza con bobina da 2,5" e magnete al neodimio; sfrutta al meglio la potenza disponibile e fornisce una timbrica definita e precisa.
- Driver con gola da 1" e bobina da 2".
- Tromba a direttività costante 90° x 70°. La tromba può essere ruotata di 90° per mantenere la copertura ottimale (90° x 70°) anche quando la cassa viene posizionata orizzontalmente.
- Dispone di un raffinato sistema di crossover e processore passivi che ottimizzano linearità di risposta, rendimento e potenza applicabile. T10P è inoltre dotato di un circuito di protezione passivo che salvaguarda i componenti da sovraccarichi elettrici e meccanici.
- Il design trapezoidale ne agevola l'inserimento in sistemi più complessi
- Cabinet in multistrato di betulla ad incollaggio fenolico, con vernice poliuretanica antigraffio, dotato di adattatore per asta di supporto e di una robusta griglia di protezione in acciaio. Esso incorpora una robusta e pratica maniglia che ne facilita il trasporto ed il posizionamento.

T10P

Sistema a 2 vie passivo

Montarbo
Made in Italy

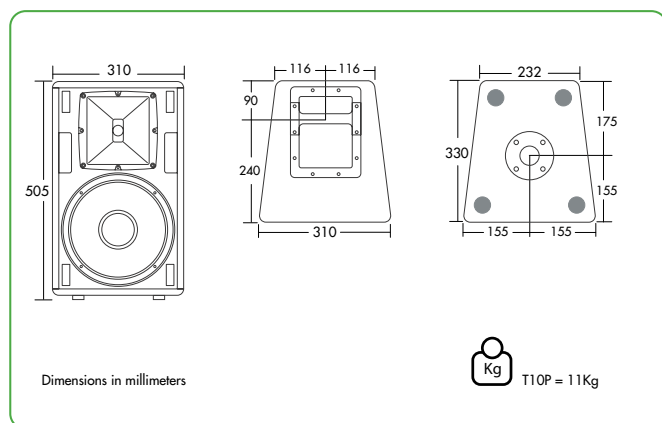

SPECIFICHE TECNICHE

Cassa	bass-reflex a 2 vie
Risposta in frequenza	48 Hz ÷ 20 kHz ±3dB
Sensibilità	101 dB SPL @ 1W/1m on axis
SPL max.	127 dB
Potenza utilizzabile	300 W
Impedenza nominale	8 ohm

- Componenti
- bassi
- medio/alti
- custom, su specifiche Montarbo
woofer ad alta efficienza da 10" con magnete al neodimio (bobina da 2,5")
driver da 1" (bobina da 2")
tromba a direttività costante (90°H x 70°V)

- Crossover passivo
Frequenza crossover
- 18 dB/oct
1600 Hz

- Connessioni
- 2 Jack + 2 Neutrik Speakon® in parallelo

SPECIFICHE FISICHE

- Costruzione
- pianta trapezoidale;
multistrato di betulla; vernice poliuretana antigraffio;
griglia di protezione in acciaio

- Dotazioni
- alloggio per asta di supporto;
maniglia per il trasporto

- Dimensioni / Peso
- L 31 x H 50,5 x P 33 cm / 11 kg