

T18P

Sistema a 3 vie passivo

Montarbo
Made in Italy



Il sistema T18P è stato progettato e realizzato perseguendo un elementare quanto non facile obiettivo: ottenere la più alta efficienza acustica con un ingombro rigorosamente contenuto.

Nulla tuttavia è stato trascurato perchè la qualità di ascolto e l'affidabilità fossero all'altezza della eccezionale pressione acustica erogata e le risposte in frequenza e fase fossero estremamente lineari, garantendo un'immagine sonora straordinariamente precisa e dettagliata. T18P è un sistema estremamente versatile e di immediata installazione, che risponde alle necessità della band o dell'orchestra, sia al chiuso che all'aperto.

APPLICAZIONI

Vasta gamma di applicazioni come sistema di amplificazione principale di dimensioni medio grandi, amplificazione per la voce, per spettacoli teatrali, locali notturni, sale da ballo, centri congressi e conferenze, palestre e luoghi di culto.

CARATTERISTICHE

- Elevati livelli di pressione sonora senza distorsione.
- Immagine acustica estremamente precisa e dettagliata.
- Potenza utilizzabile: 500 W / 8 Ohm.
- 130 dB max SPL.
- Woofer da 18" ad alta efficienza e lunga escursione, con magnete al neodimio e bobina da 3", che sfrutta al meglio la potenza disponibile e fornisce una timbrica definita e precisa.
- Midrange da 8"
- Driver con gola da 1" e bobina da 2", con magnete al neodimio e membrana in titanio.
- Tromba a direttività costante 90° x 70° (design Montarbo).
- Dispone di un raffinato sistema di crossover e processore passivi che ottimizzano linearità di risposta, rendimento e potenza applicabile. T18P è inoltre dotato di un circuito di protezione passivo che salvaguarda i componenti da sovraccarichi elettrici e meccanici.
- Il design trapezoidale ne agevola l'inserimento in sistemi più complessi.
- Cabinet in multistrato di betulla ad incollaggio fenolico, con vernice poliuretanica antigraffio, dotato di pratiche maniglie per il trasporto, di adattatore per asta di supporto, di inserti filettati M10 che ne consentono la sospensione e di una robusta griglia di protezione in acciaio.

T18P

Sistema a 3 vie passivo

Montarbo
Made in Italy



SPECIFICHE TECNICHE

Cassa	bass-reflex a 3 vie
Risposta in frequenza	35 Hz ÷ 20 kHz ±3dB
Sensibilità	102 dB SPL @ 1W/1m on axis
SPL max.	130 dB
Potenza utilizzabile	500 W
Impedenza nominale	8 ohm

- Componenti
- bassi
- medi
- alti
- custom, su specifiche Montarbo
woofer ad alta efficienza e lunga escursione da 18" (bobina da 3") con magnete al neodimio
midrange da 8"
driver da 1" al neodimio (bobina da 2", diaframma in titanio) tromba a direttività costante (90°H x 70°V)

- Crossover passivo
Frequenza crossover
- 18 dB/oct
250 Hz / 2,2 kHz

- Connessioni
- 2 Jack + 2 Neutrik Speakon® in parallelo

SPECIFICHE FISICHE

- Costruzione
- pianta trapezoidale;
multistrato di betulla; vernice poliuretana antigraffio;
griglia di protezione in acciaio

- Dotazioni
- alloggio per asta di supporto;
inserti filettati M10; maniglie laterali per il trasporto

- Dimensioni / Peso
- L 52 x H 78 x P 41 cm / 35 kg

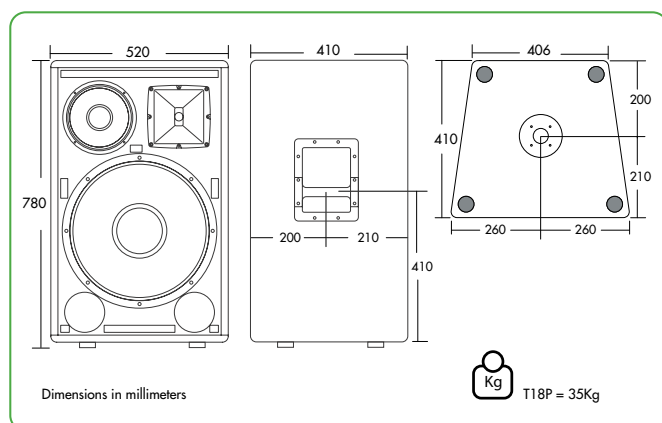

MUSIC - DATA SHEET