

W24As

Sistema a 2 vie attivo biamplificato

Montarbo
Made in Italy



Progettato per offrire alta pressione sonora, massima definizione e suono cristallino, il sistema di altoparlanti biamplificato W24As assicura prestazioni straordinarie anche nelle situazioni di amplificazione del suono più impegnative.

La particolare attenzione ai dettagli costruttivi e l'incredibile versatilità di questo sistema - che vanta altresì dimensioni e peso estremamente contenuti rispetto alle sue potenzialità - lo rendono perfetto per essere utilizzato sia al chiuso che all'aperto e ne fanno la scelta ideale sia per il service che per il musicista.

CARATTERISTICHE

- Elevati livelli di pressione sonora, risposta in frequenza estesa fino ai limiti della banda audio, bassissima distorsione ed estrema pulizia delle medie frequenze.
- 2 amplificatori a MosFet in classe AB che erogano una potenza totale di 1050 Watt (LF 800 W, HF 250 W).
- 134 dB max SPL.
- 2 woofer da 12" con bobina da 3" e magnete al neodimio.
- Driver con gola da 2" con bobina da 3", magnete al neodimio e membrana in titanio.
- Tromba a direttività costante 60° x 40°.
- Cabinet in multistrato di betulla, con rivestimento poliuretano antigraffio ad alta resistenza dotato di rinforzi interni in acciaio.
- Predisposto per la sospensione: binari per anelli di ancoraggio standard, anelli ad incasso per regolare l'inclinazione della cassa sospesa.
- Adattatore per asta di supporto; pratiche maniglie laterali per il trasporto.
- Connettori Neutrik PowerCon® per il collegamento all'alimentazione.

APPLICAZIONI

- Adatto nelle applicazioni più svariate, sia al chiuso che all'aperto.
- Stadi.
- Sale concerto.
- Teatri.
- Discoteche.
- Locali di medio-grandi dimensioni.
- Grandi eventi.

W24As

Sistema a 2 vie attivo biamplificato

Montarbo
Made in Italy



ARCHITETTURA

- Nella sezione bassi, due woofer da 12" (con bobina da 3") ad alta efficienza, con magneti al neodimio, sfruttano al meglio la potenza disponibile e forniscono una timbrica definita e precisa. Nella sezione medio-alti un driver da 2" in neodimio - con diaframma in titanio e bobina da 3" - accoppiato ad una tromba a direttività costante riproduce le frequenze medie e acute (quindi anche e soprattutto le armoniche della voce) con grande precisione e impatto sonoro. Anche i più piccoli dettagli sonori restano perfettamente 'a fuoco' a qualsiasi distanza.

- L'elettronica incorporata comprende:

- 2 **amplificatori a MosFet in classe AB**, entrambi controllati da un sofisticato circuito di protezione attiva dei trasduttori e da un circuito 'soft-start' per ridurre i picchi di corrente all'accensione. I due amplificatori erogano una potenza di uscita di **1050 W** suddivisi in 800 W sui bassi e 250 W sui medio-alti.

- 2 **processori dinamici dedicati**, che ottimizzano la curva di risposta del sistema, adattando il segnale alle condizioni di lavoro, e controllano direttamente le caratteristiche dei componenti.

Questi processori lavorano con costanti di tempo indipendenti e soglie di intervento sensibili alla tensione di alimentazione, impedendo eccessive escursioni delle bobine mobili e garantendo così il corretto funzionamento anche in presenza di forti escursioni della rete di alimentazione.

- **Crossover elettronico attivo** (24dB/oct. Linkwitz-Riley) che garantisce l'allineamento di fase e la perfetta sovrapposizione dell'emissione di woofer e medio/alti nella zona d'incrocio.

- Il raffreddamento degli stadi di potenza è garantito da un nuovo sistema a **ventilazione forzata**, con ventola silenziosa, in grado di mantenere la temperatura entro valori di assoluta sicurezza in ogni condizione di impiego.

- Il pannello controlli e connessioni dispone di: ingresso e uscita bilanciati su prese XLR, controllo di volume generale e controllo indipendente delle alte frequenze.

- Il cabinet compatto e robusto, a pianta trapezoidale in multistrato di betulla ad incollaggio fenolico, con rivestimento poliuretano antigraffio, è dotato di rinforzi interni in acciaio e predisposto per la sospensione. incorpora su entrambi i lati binari per anelli di ancoraggio standard che consentono una facile e sicura sospensione e sulla parte posteriore sono presenti due anelli ad incasso per regolare l'inclinazione della cassa sospesa.

W24As

Sistema a 2 vie attivo biamplificato

Montarbo
Made in Italy

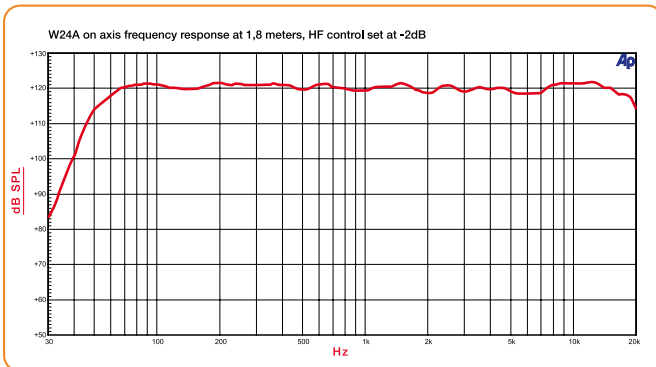

SPECIFICHE TECNICHE

Cassa	bass-reflex a 2 vie; predisposta per la sospensione
Risposta in frequenza	50 Hz ÷ 20 kHz ±3dB
Sensibilità	103 dB SPL @ 1W/1m on axis
SPL max.	134 dB
Potenza max	1050 W (LF 800 + HF 250)

• Componenti	custom, su specifiche Montarbo
- bassi	2 woofer da 12" ad alta efficienza con magnete al neodimio (bobina da 3")
- medio/alti	driver da 2" al neodimio (bobina da 3", diaframma in titanio) tromba a direttività costante (60°H x 40°V)
Impedenza	4 ohm (bassi) / 8 ohm (medio/alti)
Risposta in frequenza	basse: 50 Hz ÷ 1000 Hz medio/alte: 1000 Hz ÷ 20 kHz

• Crossover elettronico attivo	24 dB/oct (Linkwitz-Riley)
Frequenza crossover	1000 Hz

• Amplificatori incorporati	2 unità di potenza dedicate a MosFet in classe AB, controllate da 2 processori dinamici indipendenti; circuito 'soft start'; ventilazione forzata
-----------------------------	---

Potenza max i	1050 W
- bassi	800 W (4 ohm / 0,1% THD)
- medio/alti	250 W (8 ohm / 0,1% THD)
Risposta in frequenza	35 Hz ÷ 25 kHz +0/-1dB
Impedenza d'ingresso	10 kohm (bilanciato)
Sensibilità d'ingresso	0 dBu (775mV)
Rumore riferito all'ingresso	- 108 dB (Pesato A)

• Connessioni	ingresso e uscita bilanciati su prese XLR presa di rete + Link con connettore Neutrik PowerCon®
---------------	--

• Controlli	controllo di volume generale controllo indipendente alte frequenze
-------------	---

* W24As è certificato CB

SPECIFICHE FISICHE

• Costruzione	pianta trapezoidale; multistrato di betulla; rivestimento poliuretano antigraffio; griglia di protezione in acciaio
---------------	---

• Dotazioni	alloggio per asta di supporto; maniglie per il trasporto; sistemi di ancoraggio standard per la sospensione: binari in anelli di ancoraggio + anelli per la regolazione della cassa
-------------	---

• Dimensioni / Peso	L 41,4 x H 94,3 x P 36,8 cm / 42,5 kg
---------------------	---------------------------------------

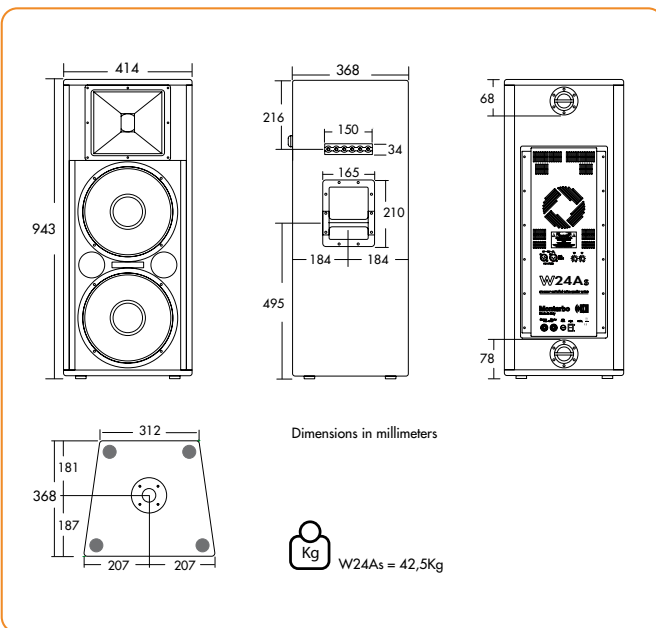

PRO - DATA SHEET