

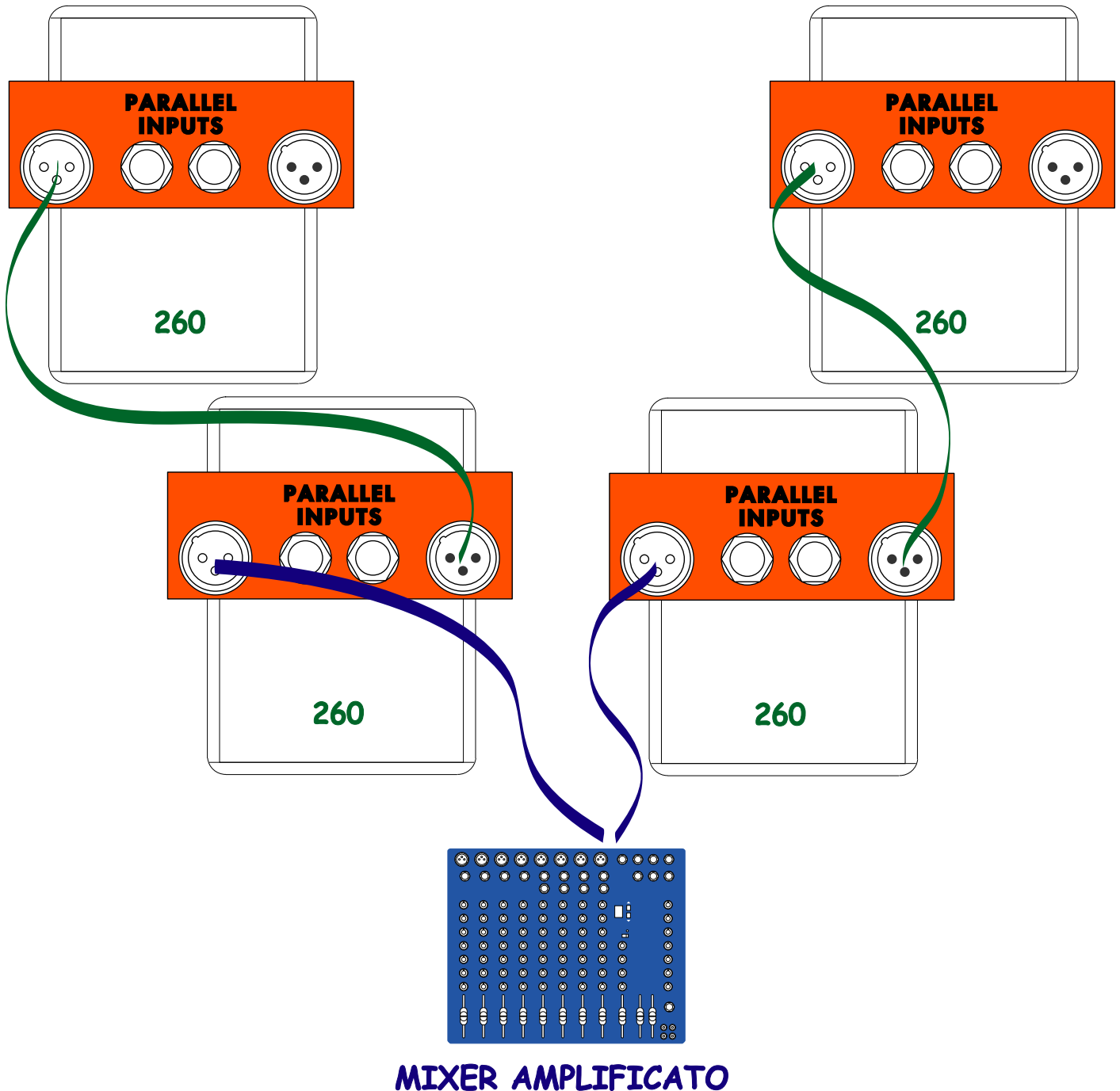

Collegamento in parallelo di più 260

utilizzare cavi per altoparlanti (non schermati)

possono essere utilizzati indifferentemente i connettori Jack o XLR



MIXER, USCITE AMPLIFICATE L/R → INGRESSI 260
 INGRESSI 260 → INGRESSI di altre 260



Due 260 + un subwoofer attivo

per il collegamento alle 260 utilizzare cavi non schermati

per il collegamento al subwoofer utilizzare cavi schermati bilanciati

260: possono essere utilizzati indifferentemente i connettori Jack o XLR

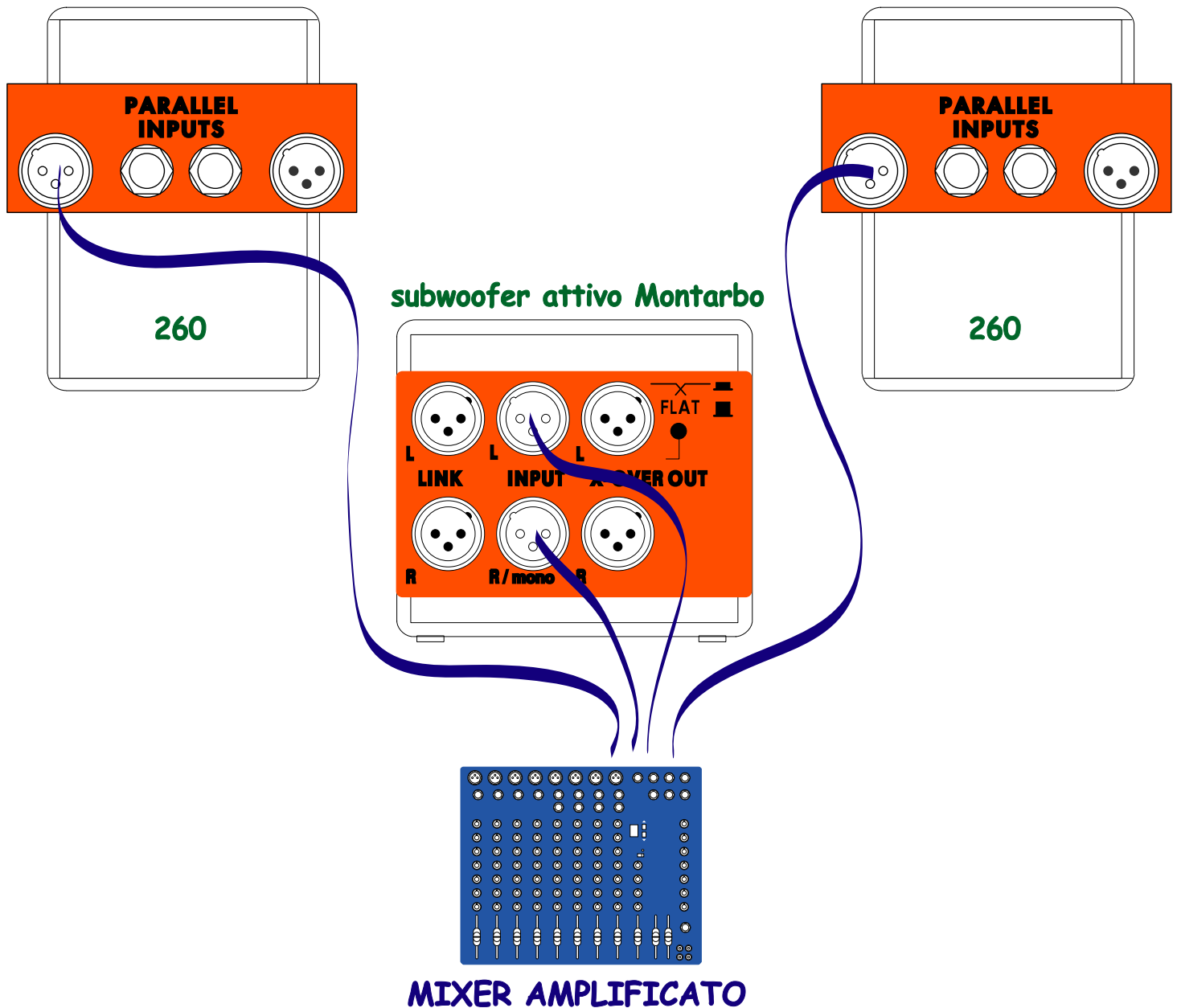

MIXER, USCITE AMPLIFICATE L/R → INGRESSI 260

MIXER, USCITE NON AMPLIFICATE L/R (insert out) → INGRESSI SUBWOOFER