

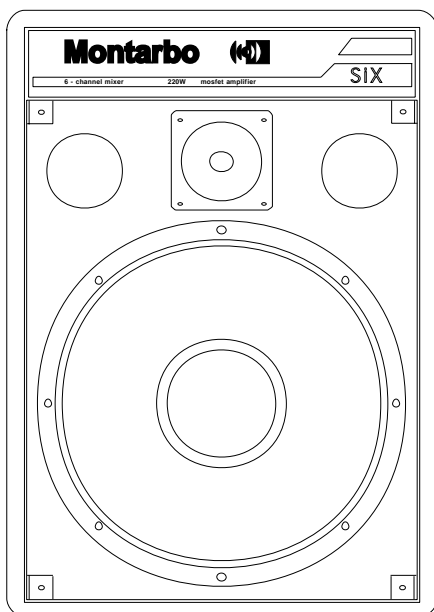

Keyboards amplifiers

SIX
6-channel processor controlled
keyboards amplifier
220 W (MosFet)



TRIO
3-channels keyboards amplifier
75 W (MosFet)

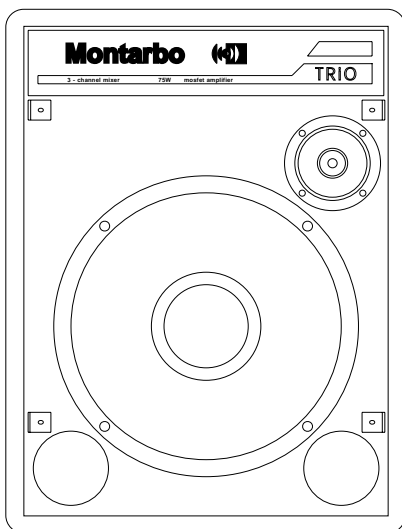

Gli amplificatori per tastiere Six e Trio racchiudono al loro interno un vero, piccolo impianto PA.

Grazie al mini-mixer incorporato (6 canali sul Six, 3 canali sul Trio), sono ideali per l'amplificazione di piccoli gruppi, tastiere, fisarmonica, per il pianobar, come monitor da palco.

Tutto più Montarbo che mai: suono, facilità di utilizzo, e affidabilità ai massimi livelli.

CARATTERISTICHE GENERALI

SIX

- La cassa bass-reflex a 2 vie, utilizza un woofer da 15" (realizzato su nostre specifiche) e un tweeter dinamico a tromba.
- Amplificatore a Mosfet incorporato (220 W).
- Un processore attivo controlla i comportamenti di lavoro dell'intero sistema, garantendo così una risposta in frequenza costantemente lineare e proteggendolo da sovraccarichi.
- Processore digitale di effetti stereo basato su un DSP a 56 bit con conversione Delta Sigma a 18 bit. Partendo da preset di Riverbero, Eco, Alone e Riverbero + Eco, è possibile creare un numero pressoché infinito di effetti di straordinaria qualità sonora. Grazie a pochi e semplici comandi, la personalizzazione degli effetti è facile ed immediata. Il bypass per l'esclusione dell'effetto è comandabile anche con interruttore a pedale, per parlare tra un brano e l'altro con la voce 'pulita' senza togliere le mani dalla tastiera o dallo strumento. Se preferite utilizzare il vostro processore personale, c'è un'uscita indipendente della mandata effetti e un ritorno effetti a disposizione.

- Mixer a 6 canali ognuno con controllo di guadagno, EQ a tre bande, mandata effetto interno e/o esterno, volume. Insert su ogni ingresso. Volume master, prese send e return con volume ritorno effetto, uscita ausiliaria con volume indipendente, presa stereo pre-out/main-in, uscita -20dB.

TRIO

- La cassa bass-reflex utilizza un woofer da 12" (realizzato su nostre specifiche) ed un tweeter dinamico a tromba.
- Amplificatore a Mosfet incorporato (75 W).
- Riverbero a molla incorporato.
- Mixer a 3 canali ognuno con 2 ingressi (High/Low), controllo di guadagno, EQ a tre bande, pulsante riverbero, volume. Volume master, volume riverbero, prese send e return (pre-out/main-in), uscita line-out (-20dB). Presa cuffia stereo (con esclusione automatica dell'altoparlante incorporato).

In entrambi i modelli i materiali e la costruzione rispettano i più alti standard professionali per assicurare la massima affidabilità.

Our keyboard amplifiers Six and Trio house a true, small PA system in a compact enclosure.

Thanks to the built-in mixer (6 channels on Six, 3 channels on Trio), they are invaluable in reinforcing small bands, keyboards, accordions, one-man-band, or simply as stage monitor.

As usual with Montarbo products, you can count on sonic accuracy, ease of use and top reliability.

MAIN FEATURES

SIX

- The 2-way bass reflex enclosure, is equipped with a custom designed 15" woofer and a dynamic horn tweeter.
- Built-in Mosfet power amplifier (220 W)
- An active processor provides direct control of the working performance of the whole system, ensuring a constantly flat frequency response and preventing from harmful overloads.
- Stereo digital effects processor based on a 56-bit DSP with 18 bit Delta Sigma conversion, this new stereo digital processor lets you create infinite combinations of Reverb, Echo, Halo and even Reverb + Echo effects at the simple touch of two knobs. combining superb sonic performance with absolute ease of operation. Thanks to a footswitch operated bypass, you can talk 'clean' in between songs while performing on stage and never have your hands away from keyboard, guitar, wind or whatever your instrument.
- 6-channel mixer. Each channel with gain control, 3-band EQ, internal and/or external effect send, volume control. Insert on each input. Master volume control, external effect send / return sockets with volume control for the effect return, auxiliary output with independent level control, pre-out/main-in stereo jack socket, -20dB line output.

TRIO

- The bass reflex enclosure is equipped with a custom designed 12" and a dynamic horn tweeter.
- Built-in Mosfet power amplifier (75 W).
- Built-in spring Reverb unit.
- 3-channel mixer. Each channel with High and Low level inputs, gain control, 3 band EQ, reverb insertion button and volume. Master volume and reverb volume, send and return sockets (pre-out/main-in) for external effects, line-out (-20dB) and output for stereo headphones (with automatic disconnection of the internal loudspeaker).

In both models components and construction are in line with the highest professional standards to provide maximum reliability.





Die Combo-Keyboard-Verstärker Trio und Six haben ein echtes kleines PA-System installiert. Durch den eingebauten Mini-Mixer (6 Kanäle auf Six, 3 Kanäle auf Trio) sind sie ideal als Verstärkeranlage für Akkordeon, Tasteninstrumente, kleine Gruppen, kleine Lokale, Piano-Bar oder als Monitor für Tasteninstrumente auf der Bühne. Und das alles mit den bewährten Montarbo Vorzügen: sauberer Klang, einfache Benutzung und absolute Zuverlässigkeit.

ALLGEMEINE EIGENSCHAFTEN

SIX

- Die 2-Weg Bassreflex-Box ist mit ein 15" Hochleistungslautsprecher und mit einem dynamischen Hochtonhorn bestückt.
 - Eingebauter Verstärker (220 W).
 - Ein Aktivprozessor kontrolliert direkt alle Arbeitsvorgänge des gesamten internen Systems und schützt sie auf diese Weise vor schädlichen Überlastungen.
 - Der eingebaute Stereo-Digitaler Effekt-Prozessor verfügt über einen 56-Bit DSP und 18-Bit Delta Sigma Konverter. Er bietet mehrere Effekte von Reverb, Echo, Halo und sogar Reverb + Echo hervorragender Qualität an, indem er außerordentliche Sound-Eigenschaften mit problemloser Handhabung verbindet. Das Einstellen und Wechseln der Presets ist sehr einfach und ausgesprochen unproblematisch.
- Mit Hilfe eines per Fußschalter bedienbarem Bypass können Sie ohne weiteres eine saubere Ansage zwischen den musikalischen Darbietungen auf der Bühne machen, ohne überhaupt Ihre Hände vom Keyboard, der Gitarre o.ä. wegnehmen zu müssen.
- 6-Kanal-Mixer. Jeder Eingang mit Insert, 3-band EQ, Regler für Gain, Effekt-Send und Lautstärke. Lautstärkereglung für die Summe, Extern-Effekt-Send -und Return-Buchsen mit Return-Volumen-Regler. Aux-Ausgang mit eigenem Volumen-Regler, Pre-Out/Main-In Stereo-Klinkenbuchse, -20dB Line-Ausgang.

TRIO

- Die Bassreflex-Box ist mit ein 12" Hochleistungslautsprecher und mit einem dynamischen Hochtonhorn bestückt.
- Eingebauter Verstärker (75 W).
- Eingebauter Feder-Hall.
- 3-Kanal-Mixer mit High/Low-Eingänge pro-Kanal, Gain-Regler, 3-band EQ, Reverb-Einschalttaste, Lautstärke. Lautstärkereglung für Summe und Reverb. Send-und Returnbuchsen (Pre-out/Main-in) für den Einsatz externer Effektgeräte, -20dB Line-Ausgang Ausgangsbuchse für Kopfhörer (mit automatischer Ausschaltung des eingebauten Lautsprechers).

Bauteile und Konstruktion erfüllen höchste professionelle Standards und garantieren maximale Zuverlässigkeit.

Les amplificateurs pour claviers Trio et Six contiennent une véritable petite installation PA. Grâce à leur mini-table de mixage incorporée (6 canaux sur le Six, 3 canaux sur le Trio), ils sont l'idéal pour l'amplification de petits groupes, claviers, accordéon, pour le pianobar, comme moniteur de scène.

Tout est plus Montarbo que jamais: son, facilité d'utilisation et fiabilité aux plus hauts niveaux.

CARACTÉRISTIQUES GÉNÉRALES

SIX

- Le baffle bass-reflex à 2 voies est équipé de un woofer de 15" et un tweeter dynamique à trompe.
- Amplificateur à Mosfet incorporé (220 W).
- Processeur actif qui contrôle directement tous les comportements et rendement du système en entier qui est ainsi à l'abri de toute surcharge inutile voir nuisible.
- le nouveau processeur numérique stéréo est basé sur un puissant DSP à 56-bit avec conversion Delta Sigma à 18-bit. Il permet d'obtenir innombrables effets de Réverb, Echo, Halo et Réverb + Echo. Grâce à quelques commandes simples, la personnalisation des effets est facile et immédiate. Le bypass pour l'exclusion de l'effet peut être également commandé par un interrupteur à pédale, pour parler entre deux morceaux avec une voix 'propre', sans ôter les mains du clavier ou de l'instrument. Si vous préférez utiliser votre processeur personnel, vous avez à disposition une sortie indépendante du départ et un retour effet.
- Mixer à 6 canaux chacun avec contrôle de gain, EQ à 3 bandes, départ Reverb et/ou effet extérieur, volume. Insertions sur les entrées. Volume master, prises send et return avec volume retour effet, sortie auxiliaire avec volume indépendant, prise stéréo pre-out/main-in, sortie ligne -20dB.

TRIO

- Le baffle bass-reflex est équipé de un woofer de 12" et un tweeter dynamique à trompe.
- Amplificateur à Mosfet incorporé (75 W).
- Réverb incorporé.
- Mixer à 3 canaux, chacun avec 2 entrées (High / Low), contrôle de gain, EQ à 3 bandes, bouton insertion réverb, volume. Volume master, volume réverb, prises send (pre-out) et return (main-in), sortie ligne -20dB. Prise pour casque stéréo avec exclusion automatique du hautparleur incorporé.

Les matériels et la construction les deux modèles respectent les standards professionnels les plus élevés pour assurer une fiabilité maximum.

Los amplificadores para teclados Trio y Six encierran en su interior un verdadero, pequeño, equipo PA. Gracias a la mini-mezcladora incorporada (3 canales en el Trio, 6 canales en el Six, son ideales para la amplificación de pequeños grupos, teclados, acordeón o bandas unipersonales, y como monitor de escenario.

Todo más Montarbo que nunca: sonido, facilidad de uso y fiabilidad en los máximos niveles.

CARACTERÍSTICAS GÉNÉRALES

SIX

- La caja bass-reflex de 2 vías utiliza un woofer de 15" y un tweeter dinámico a bocina.
- Amplificador Mosfet incorporado (220 W).
- Procesador activo que controla todos los comportamientos de trabajo del sistema, lo que garantiza una respuesta en frecuencia constantemente lineal y protege el sistema contra sobrecargas.
- El nuevo procesador digital estéreo - basado en un DSP de 56 bit con conversión Delta Sigma de 18 bit - permite crear un número prácticamente infinito de efectos de Reverberación, Echo, Halo y Reverberación + Echo de la máxima calidad sonora. Con unos pocos y simples mandos, la personalización de los efectos es simple e inmediata. El paso de un efecto a otro se realiza con total simplicidad, gracias a unos controles de uso fácil e inmediato. El bypass para la exclusión del efecto se puede realizar también con un interruptor de pedal, para poder hablar entre un tema y otro con la voz 'limpia' sin quitar las manos del teclado o del instrumento. Y si se prefiriere utilizar un procesador personal, hay también una salida independiente del envío y un retorno de efectos a disposición.
- Mezcladora a 6 canales, cada uno de ellos con control de ganancia, EQ de 3 bandas envío de efecto interno y/o externo y volumen. Inserciones en cada entrada. Volumen master, tomas envío y retorno efecto externo (con volumen para el retorno), salida auxiliar con volumen, toma estéreo pre-out/main-in, salida -20dB.

TRIO

- La caja bass-reflex utiliza un woofer de 12" y un tweeter dinámico a bocina.
- Amplificador Mosfet incorporado (75 W).
- Reverbero incorporado.
- Mezcladora a 3 canales, cada uno de ellos con 2 entradas (alto/bajo), control de ganancia, EQ de 3 bandas, botón de reverberación, volumen. Volumen master, volumen de reverberación, tomas envío (pre-out) y retorno (main-in), salida línea -20dB. Toma para casco estéreo (con inhabilitación automática del altavoz incorporado).

En ambos modelos los materiales y la construcción respetan los más elevados estándares profesionales para asegurar la máxima fiabilidad.



SIX / TRIO



SIX

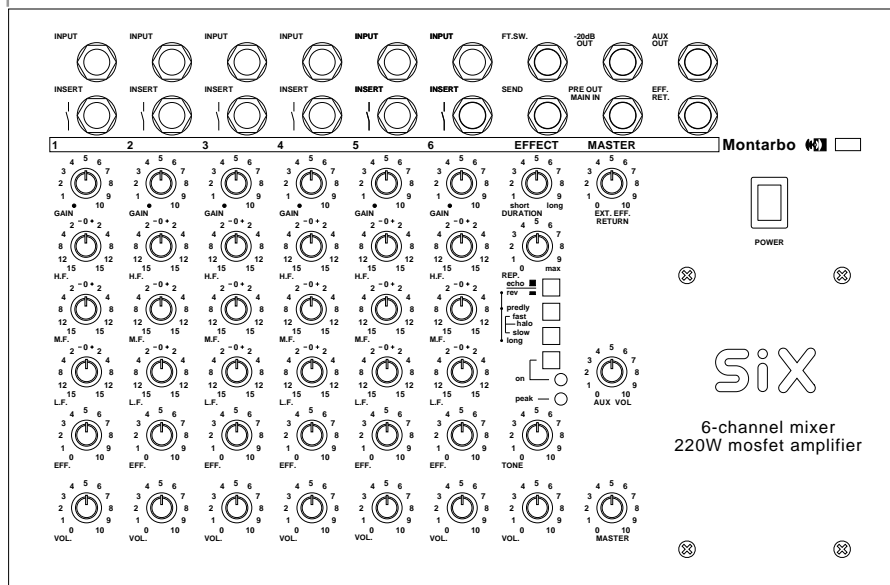
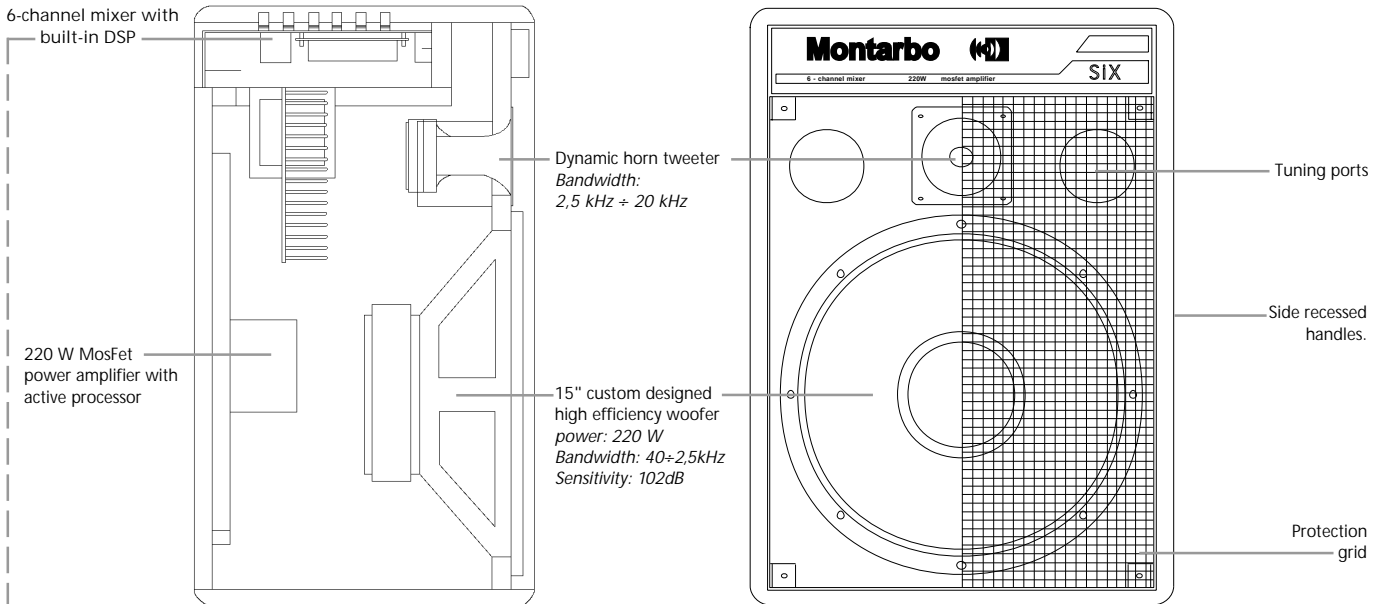

Input channels

- Input jack socket
- Insert (stereo jack socket) for external units such as equalizer, audio processor etc...
- Gain control.
- 3-band EQ.
- Effect send volume.
- Channel volume control.

Digital effects processor

- Duration control to adjust either the Echo delay or the Reverb duration.
- Repeats control (for Echo effects).
- Echo/Reverb pushbutton.
- 2 pushbuttons set the basic combinations of Echo/Halo/Rev. and Echo+Rev.
- On/off button (with LED indicator).
- Peak LED indicator.
- Tone and volume controls.

Master section

- Master volume control.
- Auxiliary output with independent level control.
- External effect send and external effect return with volume control.
- -20dB output jack socket for direct connection to a mixer or a tape recorder.
- Pre out/Main in stereo jack socket which allows to insert an equalizer or another external apparatus.
- Footswitch socket for remote control of the internal DSP.

Montarbo



SIX / TRIO



TRIO

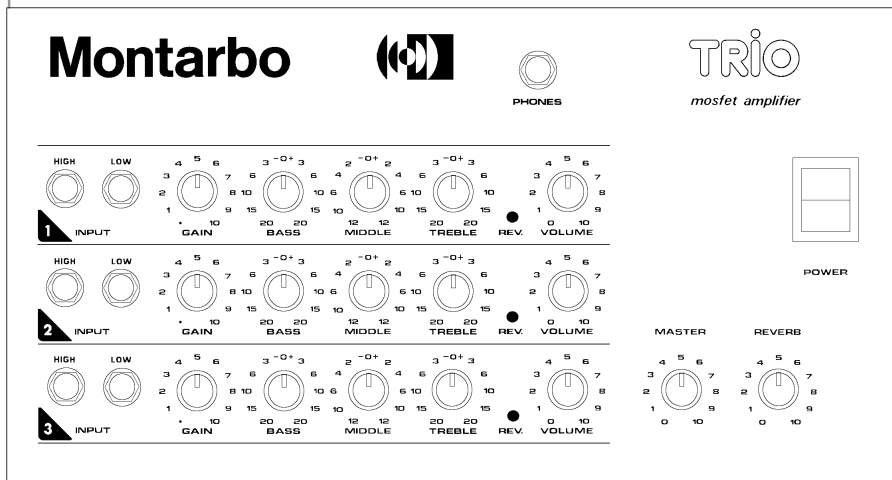
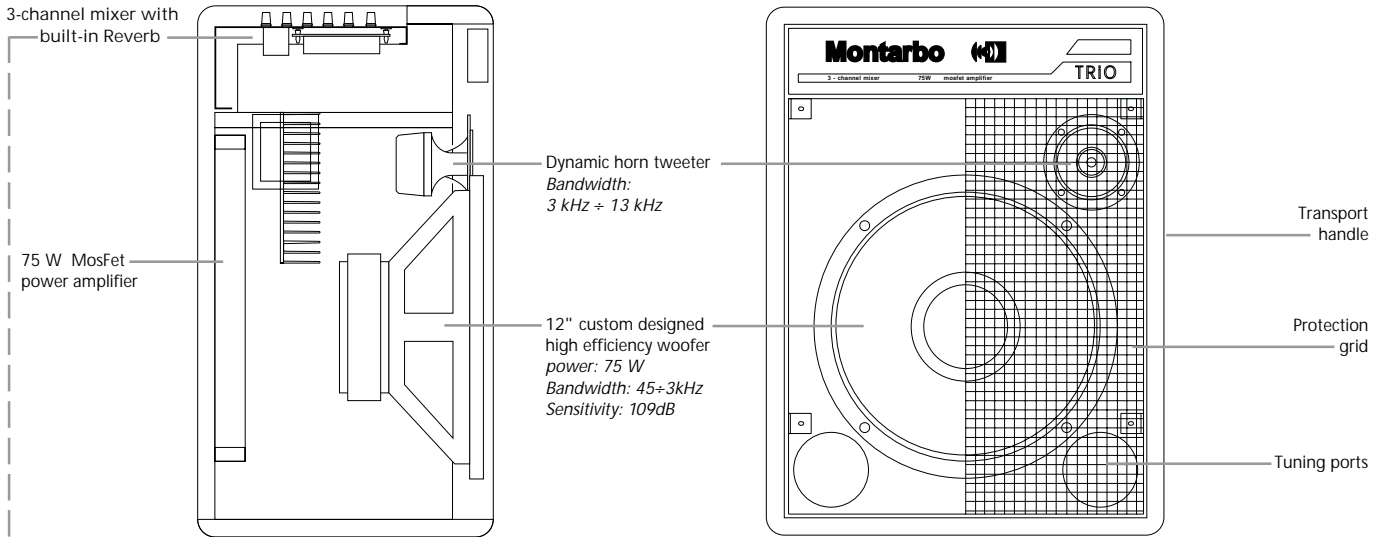

Input channels

- 2 inputs with different sensitivities (High/Low).
- Gain control.
- Bass / Middle / Treble tone controls.
- Reverb on/off pushbutton.
- Volume control.

Master section

- Master volume control.
- Reverb volume control for the built-in spring reverb.
- Stereo headphones jack socket. The internal loudspeaker disconnects automatically.
- On/off switch.

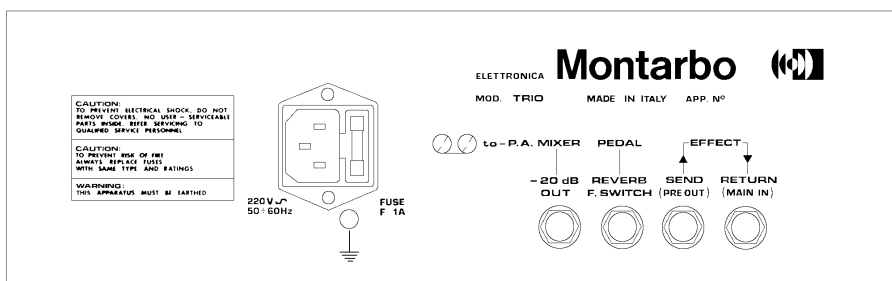

Rear panel

- -20dB output jack socket for direct connection to a mixer.
- Rev footswitch: reverb footswitch socket for reverb remote control.
- Effect send (pre out) and return (main in) sockets for connecting external effect devices.



SIX / TRIO



Technical Specifications	SIX	TRIO
• <i>Mixer</i>	• <i>6 channels:</i>	• <i>3 channels:</i>
Sensitivity	52dB	High: 52dB / Low: 44dB
Impedance	100kΩ	High: 100kΩ / Low: 10kΩ
Tone controls:		
Bass	± 16dB @ 40Hz	± 16dB @ 40Hz
Middle	± 10dB @ 600Hz	± 10dB @ 600Hz
High	± 21dB @ 15kHz	± 21dB @ 15kHz
Nom. level at pre-out/main-in socket	0dB	-10dB
Nom. level at the aux output	0dB	-
Max. level at the aux output	+ 20dB	-
Equivalent input noise	< - 115dB	< - 115dB
• <i>Built-in effect</i>	• <i>Digital effects processor</i>	• <i>Spring Reverb unit</i>
A-D and D-A conversion	18 bit Delta Sigma	
DSP	56 bit	
Bandwidth	40Hz + 15kHz	
• <i>Speaker enclosure</i>	• <i>2-way bass reflex</i>	• <i>2-way bass reflex</i>
Components (custom designed)	15" heavy duty woofer dynamic horn tweeter	12" heavy duty woofer dynamic horn tweeter
• <i>Internal power amplifier</i>	• <i>Mosfet - Processor controlled</i>	• <i>Mosfet</i>
Max output power	220 Watts <i>continuous</i> / 4Ω (0,1% THD) 320 Watts <i>peak</i>	75 Watts <i>continuous</i> / 4Ω (0,1% THD) 150 Watts <i>peak</i>
Frequency response	20Hz + 25kHz ± 1dB	20Hz + 25kHz ± 1dB
Equivalent input noise	< - 110dB	< - 110dB
S.N.R.	79dB	79dB
• <i>Dimensions (w x h x d)</i>	• <i>46 x 66,5 x 36 cm</i>	• <i>43 x 56,5 x 32 cm</i>
• <i>Weight</i>	• <i>26 Kg</i>	• <i>17 Kg</i>



Elettronica Montarbo srl
 via G. di Vittorio 13
 I-40057 Cadriano,
 Granarolo Emilia, Bologna, Italy
 phone (051) 766437
 fax (051) 765226

Specifications and features are subject
 to change without prior notice