

W24A

*active, biamped, processor
controlled loudspeaker system*

MANUALE ISTRUZIONI **INSTRUCTION MANUAL** BEDIENUNGSANLEITUNG **MANUAL DE INSTRUCCIONES** MANUEL D'INSTRUCTIONS

Montarbo





Il lampo con la freccia inserito in un triangolo equilatero avvisa l'utilizzatore della presenza di tensione pericolosa, senza isolamento, all'interno dell'apparecchio che potrebbe essere sufficientemente alta da generare il rischio di scossa elettrica.



Il punto esclamativo inserito in un triangolo equilatero avvisa l'utilizzatore della presenza di importanti istruzioni per l'utilizzo e per la manutenzione.

IMPORTANTE ! Norme di sicurezza

ATTENZIONE

Nell'interesse della propria e della altrui sicurezza, e per non invalidare la garanzia, si raccomanda una attenta lettura di questa sezione prima di adoperare il prodotto.

- Questo apparecchio è stato progettato e costruito per venire utilizzato come sistema di altoparlanti con amplificatore nel contesto tipico di un sistema di amplificazione sonora e/o di un sistema di registrazione sonora. L'utilizzo per scopi diversi da questi non è contemplato dal costruttore, ed avviene pertanto sotto la diretta responsabilità dell'utilizzatore/installatore.

PER EVITARE IL RISCHIO DI INCENDIO E/O DI FOLGORAZIONE:

- Non esporre il prodotto alla pioggia, non utilizzarlo in presenza di elevata umidità o vicino all'acqua. Non lasciare penetrare all'interno dell'apparecchio alcun liquido, né alcun oggetto solido. In caso ciò avvenga, scollegare immediatamente l'apparecchio dalla rete elettrica e rivolgersi ad un servizio di assistenza qualificato prima di adoperarlo nuovamente.
- Prima di collegare l'apparecchio alla rete elettrica assicurarsi che la tensione corrisponda a quella indicata sull'apparecchio stesso.
- Collegare questo apparecchio esclusivamente ad una presa di corrente dotata di contatto di terra, rispondente alle norme di sicurezza vigenti, tramite il cavo di alimentazione in dotazione. Nel caso in cui il cavo necessiti di sostituzione, utilizzare esclusivamente un cavo di identiche caratteristiche.
- Non appoggiare alcun oggetto sul cavo di alimentazione. Non posarlo dove possa costituire intralcio e causare inciampo. Non schiacciarlo e non calpestarlo.
- Installare questo apparecchio prevedendo ampio spazio circostante per un'abbondante circolazione d'aria, necessaria al raffreddamento. Non ostruire le aperture o le prese d'aria presenti sull'apparecchio.
- In caso di sostituzione del fusibile esterno, utilizzare esclusivamente un fusibile di caratteristiche identiche, come riportato sull'apparecchio.
- Prima di effettuare qualsiasi operazione di collegamento, assicurarsi che l'interruttore di accensione dell'apparecchio sia in posizione '0'.
- Prima di effettuare qualsiasi spostamento del prodotto già installato o in funzione, rimuovere tutti i cavi di collegamento.
- Per scollegare l'apparecchio dalla rete elettrica, non tirare mai lungo il cavo, ma afferrarlo sempre per il connettore.

ATTENZIONE!

Questo apparecchio non contiene parti interne destinate all'intervento diretto da parte dell'utilizzatore. Per evitare il rischio di incendio e/o folgorazione, non aprirlo. Per qualsiasi intervento di manutenzione o riparazione, rivolgersi alla Elettronica Montarbo srl e/o a personale altamente qualificato specificamente segnalato da questa.

- Nel predisporre l'apparecchio all'utilizzo, assicurarsi che la forma e la portata della superficie di appoggio siano idonee a sostenerlo. Nel caso si desideri installare la cassa su di un'asta di supporto, utilizzarne una di portata adeguata al peso del prodotto, inserendola nell'apposito adattatore. Qualora si desideri sospendere il sistema, accertarsi che vengano rispettate le prescrizioni riportate a pag. 5.

- Per evitare urti, calci, inciampi, riservare come luogo per l'installazione del prodotto un'area protetta inaccessibile a personale non qualificato. Qualora l'apparecchio venga utilizzato in presenza di bambini e animali, si rende necessaria una strettissima sorveglianza.

- Questo prodotto è in grado di generare pressioni acustiche molto elevate, pericolose per la salute del sistema uditivo. Evitarne quindi l'utilizzo ad elevati livelli acustici se il pubblico si trova eccessivamente vicino al prodotto (almeno ad 1 m di distanza).

☞ *Non esporre i bambini a forti sorgenti sonore.*

ITALIANO

INDICE

Introduzione	3
Descrizione	3
Pannello controlli e connessioni	4
Importante !!!	5 - 6
Appendice:	12 - 18
▶ Dati tecnici	13
▶ Curva di risposta	14
▶ Schema a blocchi	14
▶ Connettori	15
▶ Esempio di collegamento	16
▶ Esempi di installazione	17
▶ Parti di ricambio	18

Introduzione

La grande adattabilità di questa cassa alle diverse situazioni di impiego consente di risolvere efficacemente ogni tipo di installazione e di rispondere in maniera ottimale alle diverse esigenze professionali di amplificazione e distribuzione del suono.

- Componenti di alta qualità costruiti su nostre specifiche:
 - due woofer da 12" con magnete in neodimio,
 - una tromba a direttività costante con driver dinamico da 2" in neodimio.

- 2 amplificatori MosFet in classe AB
800 W continui (1100 W di picco) per le frequenze basse.
250 W continui (350 W di picco) per le medio-alte.
- 2 processori indipendenti che ottimizzano la dinamica e la risposta in frequenza del sistema.
- Crossover elettronico ad elevata pendenza (1000Hz/ 24dB per ottava, Linkwitz-Riley).
- Esclusivo circuito di protezione attiva dei trasduttori (I.P.D.M.: Intelligent Power Dynamic Management) permette un pilotaggio ottimale, riducendo al minimo sovraccarichi elettrici, termici e meccanici.

Descrizione

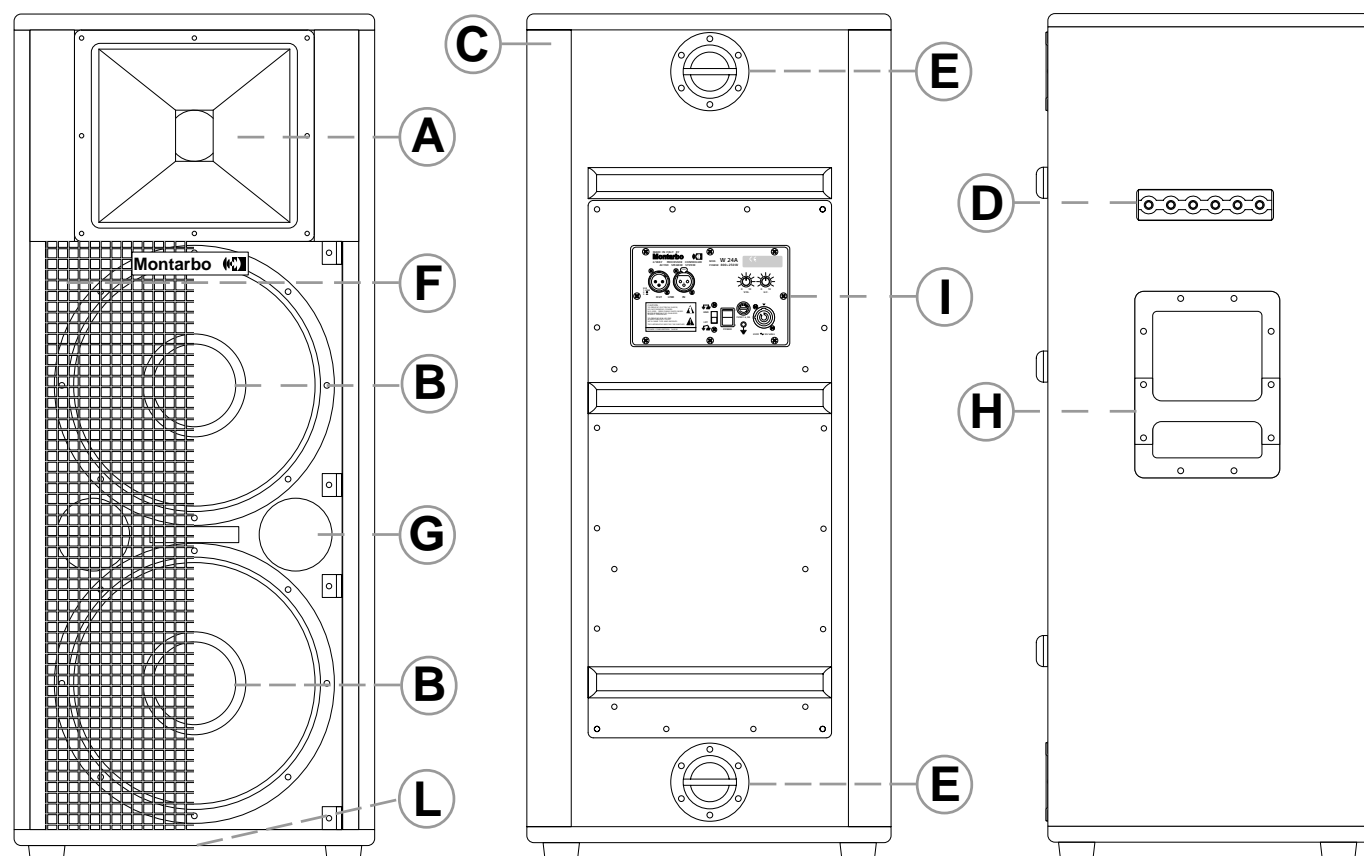

- A** Tromba a direttività costante (dispersione 60° H x 40° V) con driver dinamico da 2" in neodimio (bobina mobile in piastrina di alluminio, centratore in kapton, diaframma in titanio).
- B** 2 woofer da 12" ad alta efficienza, con magnete in neodimio.
- C** Costruzione in multistrato di betulla ad incollaggio fenolico, rinforzata internamente con angolari di acciaio.
- D** Binari per anelli di ancoraggio standard che consentono la sospensione della cassa.

- E** Anelli ad incasso che consentono di regolare l'inclinazione della cassa sospesa.
- F** Griglia in acciaio (verniciatura epossidica).
- G** Tubi di accordo.
- H** Maniglie laterali per il trasporto.
- I** Pannello controlli e connessioni.
- L** Adattatore per asta di supporto.

Pannello controlli e connessioni

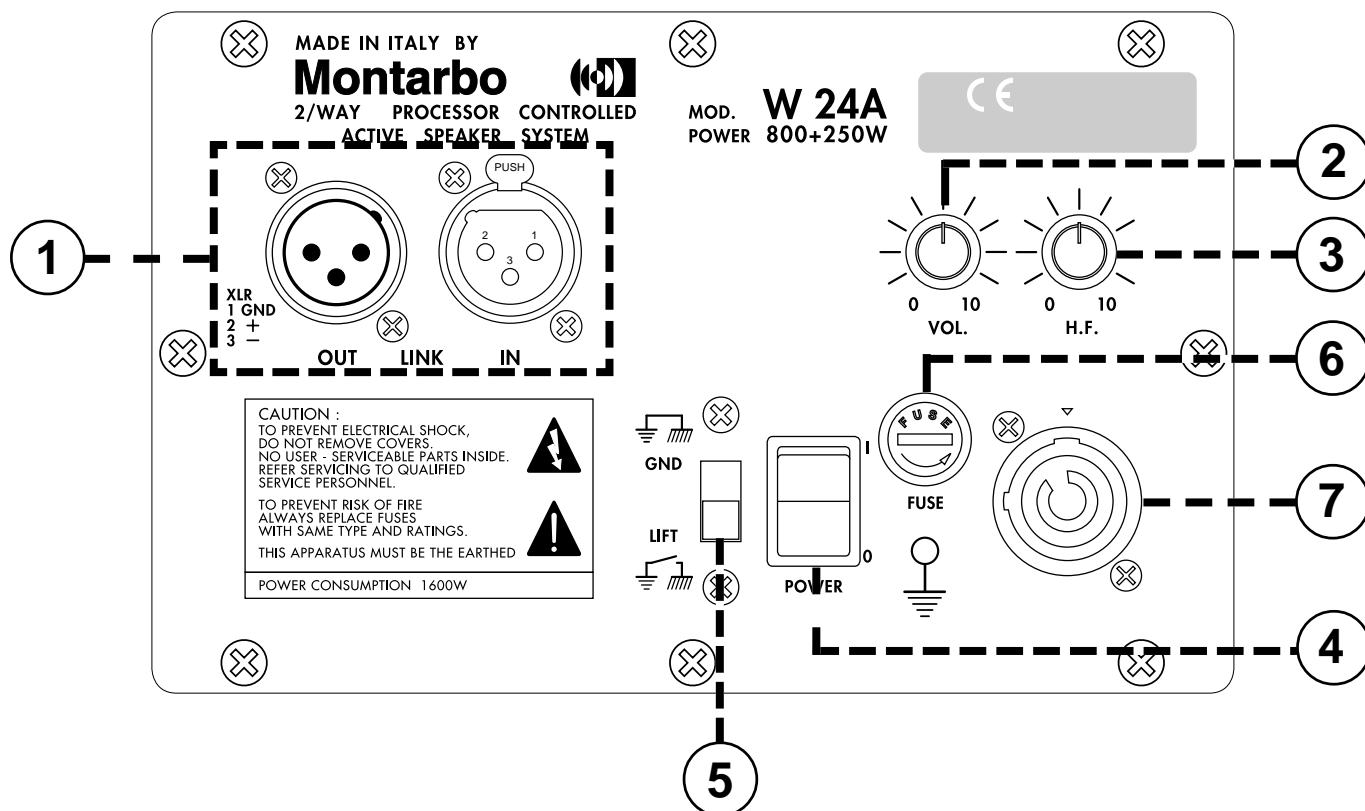

1 Il sistema acustico W24A è dotato di prese XLR maschio (OUT) e femmina (IN) collegate in parallelo: ciò semplifica il collegamento di più sistemi.

■ uscita mixer → ingresso W24A (presa 'IN')

■ uscita W24A (presa 'OUT') → ingresso della W24A da collegare in parallelo (presa 'IN').

☞ *Vedere "connettori" ed "esempio di collegamento" alle pagine 15 e 16*

2 Volume generale (VOL). Permette di regolare i livelli di ingresso dei due finali di potenza incorporati, per adattarli al livello di uscita del mixer.

3 Volume frequenze alte (H.F.).

N.B: se utilizzate un mixer Montarbo, o comunque un mixer avente livello di uscita 0dB, per un rendimento ottimale consigliamo di regolare entrambi questi due volumi al massimo (in senso orario).

4 Interruttore di rete (I/O).

5 Ground-lift (GND LIFT): scollega la massa dell'amplificatore dal telaio, pur conservando il collegamento a terra di quest'ultimo. Consente di ridurre i ronzii prodotti dai cosiddetti 'ground loops' (anelli di massa) nei collegamenti di più apparecchi.

6 Portafusibile con fusibile.

7 Presa di rete con connettore Power Con®.

☞ *Vedere pag. 6 per il cablaggio del cavo su questo connettore.*

Importante !

Cura e manutenzione del prodotto:

- **Posizionate la cassa lontano da fonti di calore (lampade, fari, sorgenti luminose di alta potenza, caloriferi o qualsiasi altro oggetto che produca calore).**
- **Evitate di esporre la cassa alla radiazione solare diretta, ad eccessive vibrazioni e ad urti violenti.**
- Evitate l'uso ed il deposito dell'apparecchio in ambienti polverosi o umidi: eviterete così cattivi funzionamenti e deterioramento anticipato delle prestazioni.
- Evitate l'uso dell'apparecchio vicino a fonti di interferenze elettromagnetiche (monitor video, cavi elettrici di alta potenza). Ciò potrebbe compromettere la qualità audio.
- Proteggete l'apparecchio dal rovesciamento accidentale di liquidi o sostanze di qualsiasi tipo. In particolare nelle condizioni di utilizzo tipiche, prestate la massima attenzione alla collocazione dell'apparecchio onde evitare che il pubblico, i musicisti, i tecnici o chicchessia possa poggiarvi sopra bicchieri, tazze, contenitori di cibo o di bevande, posacenere o sigarette accese.
- Non togliete la griglia di protezione dalla cassa.
- Per rimuovere la polvere usate un pennello o un soffio d'aria, non usate mai detergenti, solventi o alcool.
- Abbiate cura dei cavi di collegamento, avvolgeteli evitando nodi e torsioni.
- Non forzate i connettori ed i comandi.
- Accertatevi che l'interruttore di rete sia in posizione '0' (spento) prima di effettuare qualsiasi collegamento.

Sospensione dei diffusori

La cassa acustica W24A incorpora su entrambi i lati un binario per anello di ancoraggio standard per la sospensione del cabinet e sulla parte posteriore due anelli ad incasso che ne consentono l'inclinazione secondo le necessità.

☛ *Vedere "esempi di installazione" a pagina 17.*

Al fine di garantire una installazione sicura, occorre seguire alcune precauzioni importanti:

1 - Per la sospensione, utilizzare accessori (conformi alle norme di sicurezza applicabili nel paese di impiego) il cui produttore ne dichiari e ne garantisca la portata.

2 - Non usare un solo accessorio per la sospensione (ad esempio, una sola catena), ma almeno due, di portata adeguata. In caso di rottura di uno di essi, l'altro sarà in grado di sostenere il sistema.

3 - Non agganciare mai un diffusore a quello superiore. Ogni diffusore deve essere agganciato ai sostegni autonomamente.

4 - Verificare sempre che la struttura cui i diffusori sono sospesi sia in grado di sopportarne il peso, anche in condizioni avverse. Considerare l'effetto di altri carichi (ad esempio, il vento nelle installazioni all'aperto).

Collegamento al mixer:

Se il mixer ha uscite bilanciate XLR, utilizzate dei normali cavi con connettori XLR bilanciati.

Se il mixer ha uscite sbilanciate XLR e non è Montarbo, è bene accertarsi che le uscite XLR del mixer siano sbilanciate a norme IEC 268 e cioè: 1 = massa (GND), 2 = caldo (HOT), 3 = massa (GND).

☛ *Vedere "connettori" ed "esempio di collegamento" alle pagine 15 e 16.*

• Utilizzare sempre solo cavi SCHERMATI (cavi di segnale) di adeguata sezione e di buona qualità.

• Prima di effettuare i collegamenti tra casse attive e mixer accertarsi che tutti gli interruttori di rete siano spenti (0). In tal modo si eviteranno fastidiosi rumori e picchi di segnale talvolta pericolosi per le casse stesse.

Collegamento in parallelo di più sistemi:

• Utilizzare sempre cavi SCHERMATI (cavi di segnale) di adeguata sezione e di buona qualità.
Collegare l'uscita (LINK OUT) della prima W24A all'ingresso (LINK IN) della seconda, l'uscita della seconda all'ingresso della terza ecc.

☛ *Vedere "esempio di collegamento" a pagina 16.*

Importante !

Collegamento alla rete:

• Accertarsi che la tensione di alimentazione corrisponda a quella indicata sul pannello (sotto la presa per il cavo di alimentazione).

• Collegare il cavo di alimentazione ad una presa di corrente dotata di contatto di terra di sicura efficienza. Utilizzare solamente un cavo riportante i marchi di sicurezza applicabili nel paese di impiego.

Cablaggio del cavo di alimentazione sul connettore Power Con® (fornito con l'apparecchio):

Spelare il cavo per una lunghezza di 20 mm ed ogni singolo filo per una lunghezza di 8 mm. Consigliamo l'utilizzo di un cavo di alimentazione con conduttori aventi sezione di almeno 1,5÷2mm² (i morsetti dell'inserto possono comunque portare un cavo con fili aventi sezione fino a 4mm²/12AWG).

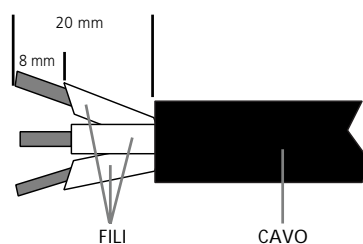

Infilare il cavo prima nella bussola poi nel serracavo (bianco per un cavo con diametro 5÷11mm; nero per un cavo con diametro 9.50÷15mm). Terminare ogni singolo filo con un terminale ed effettuare i collegamenti dei fili sull'inserto.

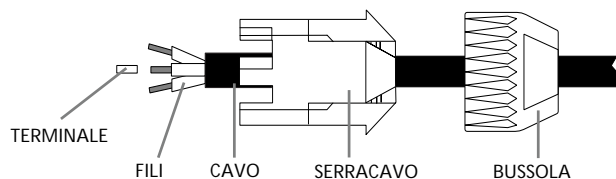

Tali terminazioni potranno essere serrate nei morsetti con una chiave a brugola (1/16") oppure saldate, facendo però sempre attenzione ai simboli: L (Line - corrispondente al filo di colore marrone), N (Neutro - corrispondente al filo di colore azzurro) e \perp (Terra - corrispondente al filo di colore giallo e verde) che compaiono sul connettore stesso.

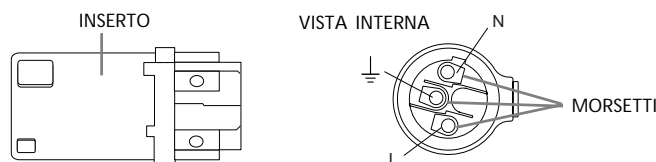

Effettuati i collegamenti dei fili sull'inserto infilare il cavo nel corpo e avvitare quest'ultimo alla bussola.

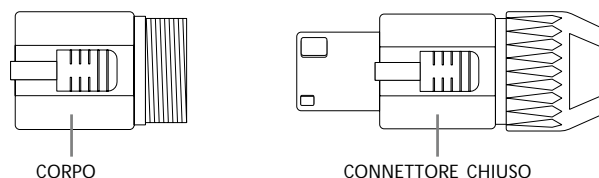



The lightning flash with arrowhead symbol within an equilateral triangle, is intended to alert the user to the presence of uninsulated 'dangerous voltage' within the product's enclosure, that may be of sufficient magnitude to constitute a risk of electric shock to humans.



The exclamation point within an equilateral triangle, is intended to alert the user to the presence of important operating and maintenance (servicing) instructions.

IMPORTANT ! SAFETY INSTRUCTIONS

WARNING

In order to protect your own and others' safety and to avoid invalidation of the warranty of this product, please read this section carefully before operating this product.

This product has been designed and manufactured for being operated as active speaker system in the applications typical of a sound reinforcement system or of a sound recording system. Operation for purposes and in applications other than these has not been covered by the manufacturer in the design of the product, and is therefore to be undertaken at end user's and/or installer's sole risk and responsibility.

TO AVOID THE RISK OF FIRE AND/OR ELECTRIC SHOCK:

- Never expose this product to rain or moisture, never use it in proximity of water or on a wet surface. Never let any liquid, as well as any object, enter the product. In case, immediately disconnect it from the mains supply and refer to servicing before operating it again.
- Before connecting this product to the mains supply, always make sure that the voltage on the mains outlet corresponds to that stated on the product.
- This product must be connected only to a grounded mains outlet complying to the safety regulations in force via the supplied power cable. In case the power cable needs to be substituted, use exclusively a cable of the same type and characteristics.
- Never place any object on the power cable. Never lay the power cable on a walkway where one could trip over it. Never press or pinch it.
- Never install the product without providing adequate airflow to cool it. Never obstruct the air intake openings on it.
- In case the external fuse needs replacement, substitute it only with one of the same type and rating, as stated on the product.
- Always make sure the Power switch is in its '0' (= off) position before doing any operation on the connections of the product.
- Before attempting to move the product after it has been installed, remove all the connections.
- To disconnect the power cable of this product from the mains supply never pull the cable directly. Hold the body of the plug firmly and pull it gently from the mains supply outlet.

CAUTION!

This product does not contain user serviceable parts. To prevent fire and/or electrical shock, never remove its cover. For maintenance and servicing always refer to the official Montarbo Distributor in your Country or to qualified personnel specifically authorised by the Distributor.

- Before placing the product on a surface of any kind, make sure that its shape and load rating safely match the product size and weight. When installing the speaker system on a stand, use a stable stand that will fit in the adapter and may carry the loudspeaker weight. If you wish to suspend the system, follow the directions at page 10.

- To avoid shocks, kicks, or whatever action, always reserve a protected area with no access to unqualified personnel as installation site of the product. In case the product is used near children and animals closest supervision is necessary.

- This product can generate very high acoustic pressures which are dangerous for the hearing system. Always avoid operation at loud levels if anyone is excessively near to the product (at least 1 m of distance).

⚡ *Never expose children to high sound sources.*

ENGLISH

INDEX

Introduction	8
Description	8
Control and connection panel	8
Important !!!	10 - 11
Appendix	12 - 18
▶ Technical Specifications	13
▶ Response curve	14
▶ Block diagram	14
▶ Connectors	15
▶ Connection example	16
▶ Installation examples	17
▶ Spare parts	18

Introduction

Its adaptability to various applications allows the W24A to be used in any type of installation ensuring optimum results to any professional requirement for sound reinforcement and distribution.

- High quality components, custom designed on our specifications:
 - two 12" woofers with neodymium magnet,
 - constant directivity horn with 2" neodymium driver.

- Two class A-B MosFet power amplifiers
800 W continuous (1100 W peak) for the bass section
250 W continuous (350 W peak) for the mid/high section.
- Two independent processors optimize the dynamic range and the frequency response of the system.
- High slope electronic crossover (24dB/oct., 1000Hz, Linkwitz-Riley).
- Exclusive I.P.D.M. (Intelligent Power Dynamic Management) active transducer protection circuit allowing for an optimal drive of the transducers, without electrical, thermal and mechanical overloads.

Description

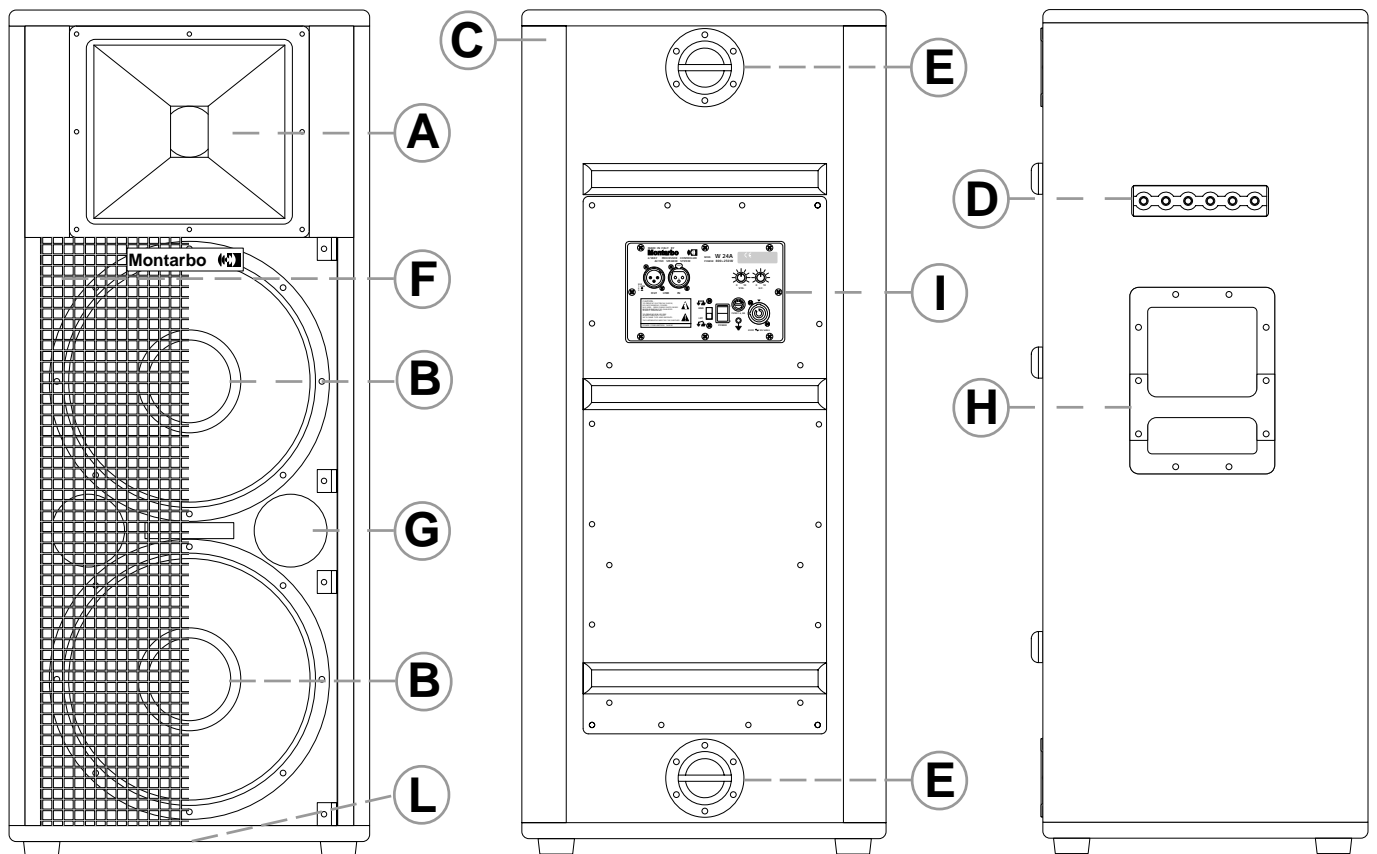

- A** Constant directivity, high frequency horn (dispersion 60° H x 40° V) with 2" neodymium dynamic driver (featuring aluminum flat wire voice coil, kapton former, titanium dome).
- B** Two 12" high efficiency woofers with neodymium magnet.
- C** High grade phenyl-glued multiply birch construction, reinforced with internal steel braces.

- D** Industry standard aluminium fly-track suspension system.
- E** Recessed rings, for tilt adjustment of the suspended speaker.
- F** Powder coated, perforated, steel grid.
- G** Tuning ports.
- H** Transport handles.
- I** Control and connection panel.
- L** Speaker stand adaptor.

Control and connection panel

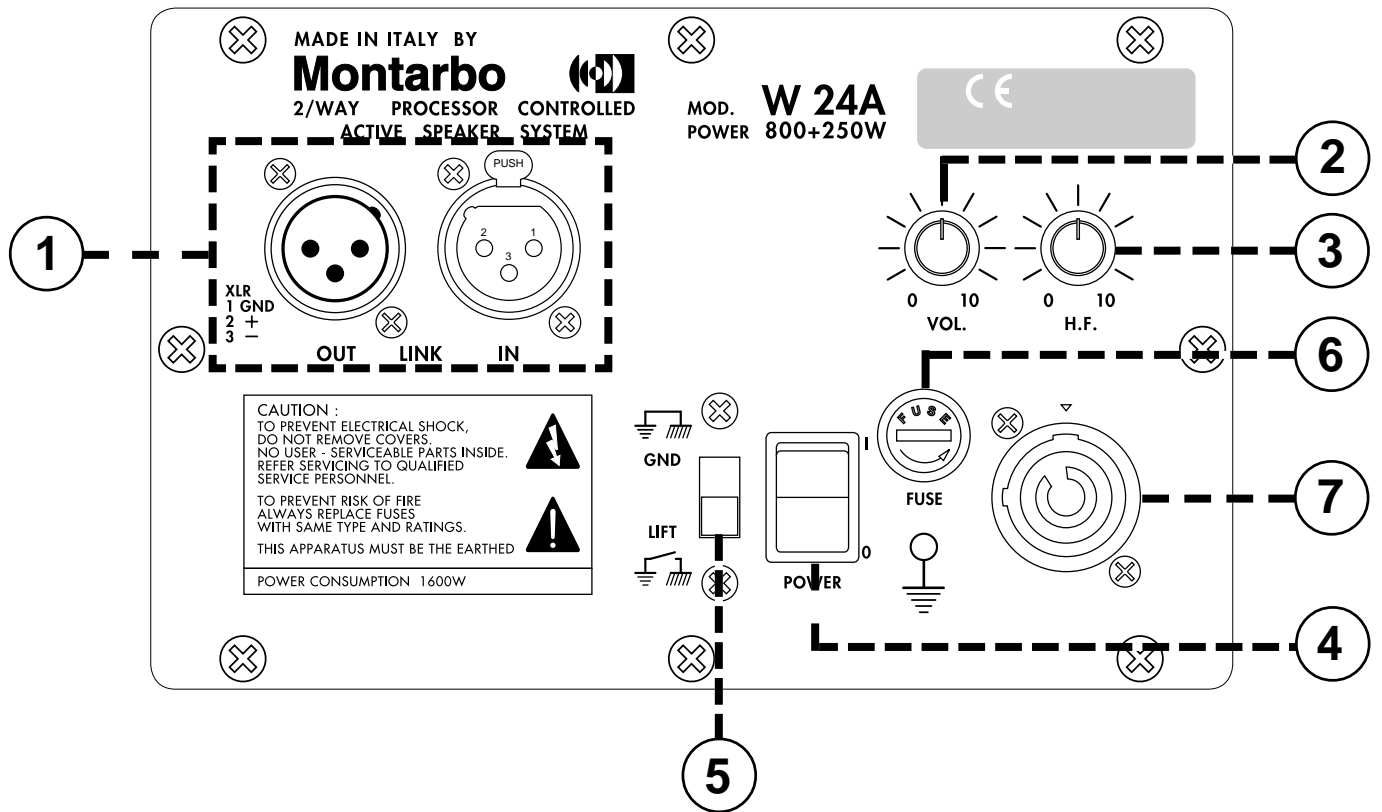

1 The W24A speaker system is equipped with XLR male (OUT) and female (IN) parallel connected sockets allowing easier daisy-chaining.

■ Mixer output → W24A input ('IN' socket)

■ W24A output ('OUT' socket) → input ('IN' socket) of the W24A to be connected in series.

☞ See 'connectors' and 'connection example' at pages **15 and 16**.

2 Main volume (VOL). Adjusts the input levels of the two built-in power amplifiers to adapt them to the output level of the mixer.

3 High frequencies level control (H.F.).

N.B: if you are using a Montarbo mixer (or any mixer having an output level of 0dB) for optimum performance it is advisable to set both controls fully clockwise (to their maximum settings).

4 Mains power switch (I/O).

5 Ground-lift (GND LIFT): this switch allows to lift signal ground from chassis ground (but the chassis is still connected to the safety ground). This allows to lower annoying hums caused by 'ground loops' when more units are connected.

6 Fuse holder with fuse.

7 Power supply socket with Power Con® connector.

☞ See 'wiring of the power cable for the Power Con® connector' at page **11**.

Important !

Product care and maintenance:

- **Do not expose the enclosure to heat sources (lamps, lights, high power light sources, radiators or other products that produce heat).**
- **Never expose the enclosure to direct sunlight, excessive vibrations or mechanical shocks.**
- Never operate and store the enclosure in damp or dusty places: this will avoid malfunctions, premature degrading of specifications.
- Avoid using the enclosure close to strong sources of electromagnetic interferences (e.g. video monitors, high power electrical cabling). This may lead to degradation of audio quality.
- Care should be taken so that objects do not fall and liquid are not spilled into the enclosure. In public event don't let people, musicians, technicians or anyone put glasses, cups, ashtrays or cigarettes on the enclosure.
- Use a soft brush or a jet of air to clean the enclosure. Do not use alcohol, solvents or detergents.
- Do not remove the protective grid.
- Take care of your connector cables. Make sure that they are not damaged, knotted or twisted.
- Do not force connectors and controls.
- Make sure the mains power switch is off ('0') before starting any connection.

Hanging the speakers. Tips and warnings.

The W24A embodies on both cabinet sides a slide guide for standard anchor ring to allow the loudspeaker suspension. On its rear side, there are two recessed rings allowing tilt adjustment.

☛ See 'installation examples' at page 17.

In order to guarantee a safe and secure installation, observe the following guidelines:

1 - When hanging the speakers, use only means of suspension (in accordance with the safety regulation valid in the country of use) having a carrying capacity rated and guaranteed by the manufacturer.

2 - Never depend on only one means of suspension for hanging speakers (for example one chain); always use at least two of them and make sure they are sufficiently strong. So, if one fails the other will sustain the load.

3 - Never hook a speaker to the one above. Each speaker must be individually hooked to the supports.

4 - Always make sure that the truss structure intended to support the speakers is sturdy enough to hold their weight, even under stressful, adverse conditions. Always consider the effect of additional loads (for example, wind in case of outdoor installations).

Connection to the mixer:

If the mixer has XLR balanced outputs: use standard balanced XLR connectors.

If the mixer has XLR unbalanced outputs, unless you are using a Montarbo mixer, make sure that the XLR outputs on the mixer are unbalanced to IEC 268 standard: 1 = GND, 2 = HOT, 3 = GND.

☛ See 'connectors' and 'connection example' at pages 15 and 16.

- Always use only heavy gauge, high quality SHIELDED cables (signal cables).
- Always make sure that the mixer and the powered enclosures are switched off before connecting them. This shall to avoid annoying noises and signal peaks, which can also be dangerous for the enclosures themselves.

Parallel connection of two or more systems:

• Always use only heavy gauge, high quality SHIELDED cables (signal cables).
Connect the first W24A's LINK OUT to the second's LINK IN, the second's LINK OUT to the third LINK IN, and so on.

☛ See 'connection example' at page 16.

Important !

Power supply connection:

- Make sure that the mains voltage corresponds to the voltage indicated on the rear panel, under the mains socket.

- Use only the factory supplied mains cable or, if a different plug style is needed, a suitable cable with a ground connection and marked with the safety approvals valid in the country of use.

Wiring of the power cable for the Power Con® connector (supplied with the unit):

Strip the cable for 20 mm of length and strip each wire for 8 mm of length. We suggest to use a power cable with 1,5 ÷ 2mm² section wires (the insert terminals can however support a cable with wires up to a section of 4mm²/12AWG).

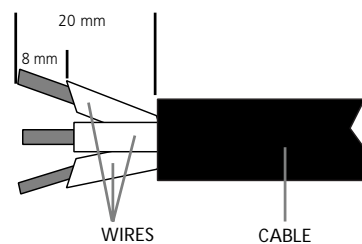

Insert the power cable into the bushing and into the chuck (white chuck for a cable diameter of 5 ÷ 11mm; black chuck for a cable diameter of 9.50 ÷ 15mm). Fit a ferrule at the end of each wire and connect wires on the insert

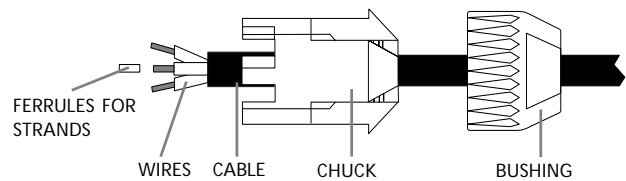

The wire ends can be clamped in the terminals using an Allen wrench or soldered by always paying attention to the symbols shown on the connector: L (Live - corresponding to the brown wire), N (Neutral - corresponding to the light blue wire) and \perp (Ground - corresponding to the yellow and green wire).

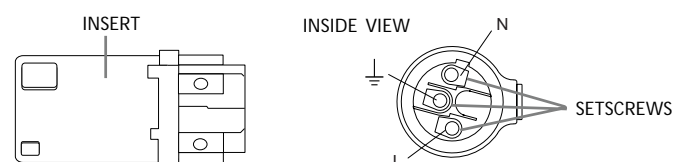

After connecting the wires to the insert, lead the cable through the body and screw down the body with the bushing.

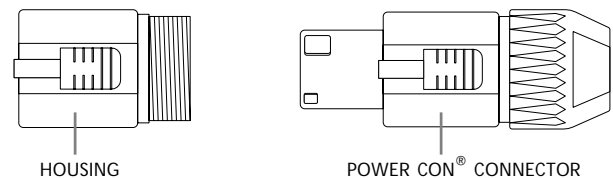

APPENDIX

Technical Specifications	13
<i>Dati tecnici</i>	
Response curve	14
<i>Curva di risposta</i>	
Block diagram	14
<i>Schema a blocchi</i>	
Connectors	15
<i>Connettori</i>	
Connection example	16
<i>Esempio di collegamento</i>	
Installation examples	17
<i>Esempi di installazione</i>	
Spare parts	18
<i>Parti di ricambio</i>	

Specifications

Speaker system

- Components:
- bass frequencies

Woofer Mod. 12HPL76 - 8Ω
 Nominal diameter
 Frequency range
 Power capacity
 Sensitivity
 Rated impedance
 Net weight
 TThiele & Small Parameters
 fs
 Re
 Qms
 Qes
 Qts
 Vas
 ho
 B.l
 SD
 Xmax
 Pe

- mid/high frequencies

Exponential horn (ME60)
 Nominal coverage:
 Cutoff frequency:
 Throat diameter:
 Material:
 Dimensions:
 Net weight:
 Driver (DE950)
 Throat diameter:
 Nominal impedance :
 D.C resistance:
 Power capacity:
 Sensitivity:
 Frequency range:
 Voice coil diameter:
 winding material:
 Diaphragm material
 Inductance:
 Flux density:
 Overall diameter:
 Depth:
 Net weight:

- Impedance
- Frequency response

- Sensitivity (1W / 1m)
- Max SPL

Built-in electronic crossover:

- crossover frequency
- slope

Built-in power amplifiers

- Max. output power
 - bass
 - mid-high

- Frequency response (bass + mid-high)
- Input impedance
- Input sensitivity
- Noise referred to input
- Power supply (Europe and Asia)
- Power supply (USA and Canada)
- Fuse (Europe and Asia)
- Fuse (USA and Canada)

Connections

Construction and finish

Dimensions (w x h x d)

Weight

2-way bass reflex

custom designed to Montarbo specifications

2 x 12" high efficiency woofers, with neodymium magnet

12"
 40÷2000Hz
 600W
 100dB
 8 Ω
 2,7 Kg

49Hz
 5,7 Ω
 2,5
 0,26
 0,25
 91dm³
 4,1%
 17,3Wb/m
 522cm²
 ±4mm
 700W RMS

2" neodymium driver coupled with a constant directivity horn

(HxV) 60°x40°
 800 Hz
 50 mm (2")
 cast aluminium
 270x237x202 mm
 2 Kg

50 mm (2")
 8 ohms
 8,3 ohms
 160 Watt RMS
 109,5 dB
 0,5 ÷ 20kHz
 75 mm
 aluminum
 titanium
 0,14 mH
 2,05 T
 132 mm
 85mm
 2,8 kg

4 ohm (bass) / 8 ohm (mid/high)

50Hz ÷ 20kHz

- bass: 50Hz ÷ 1000 Hz

- mid/high: 1000Hz ÷ 20kHz

103 dB

134 dB

1000Hz

24dB/Oct

2 MOSFET (class AB) with 2 independent processors

800 + 250 W

800 W continuous (4 ohms, @ 0,1%THD) / 1100 W peak

250 W continuous (8 ohms, @ 0,1%THD) / 350 W peak

Forced cooling provided by a thermostatically controlled low turbulence fan.

35Hz ÷ 25kHz +0/-1dB

10KΩ (balanced)

0dB (775 mV)

- 108dB (A weighted)

230 V.A.C. 50÷60 Hz

117 V.A.C. 50÷60 Hz

F 6,3 AL

F 10 AL

Balanced male (OUT) and female (IN) XLR inputs wired in parallel.

Phenyl-glued multiply birch; polyurethane paint

41,4 x 94,3 x 36,8 cm

46 Kg

Response curve

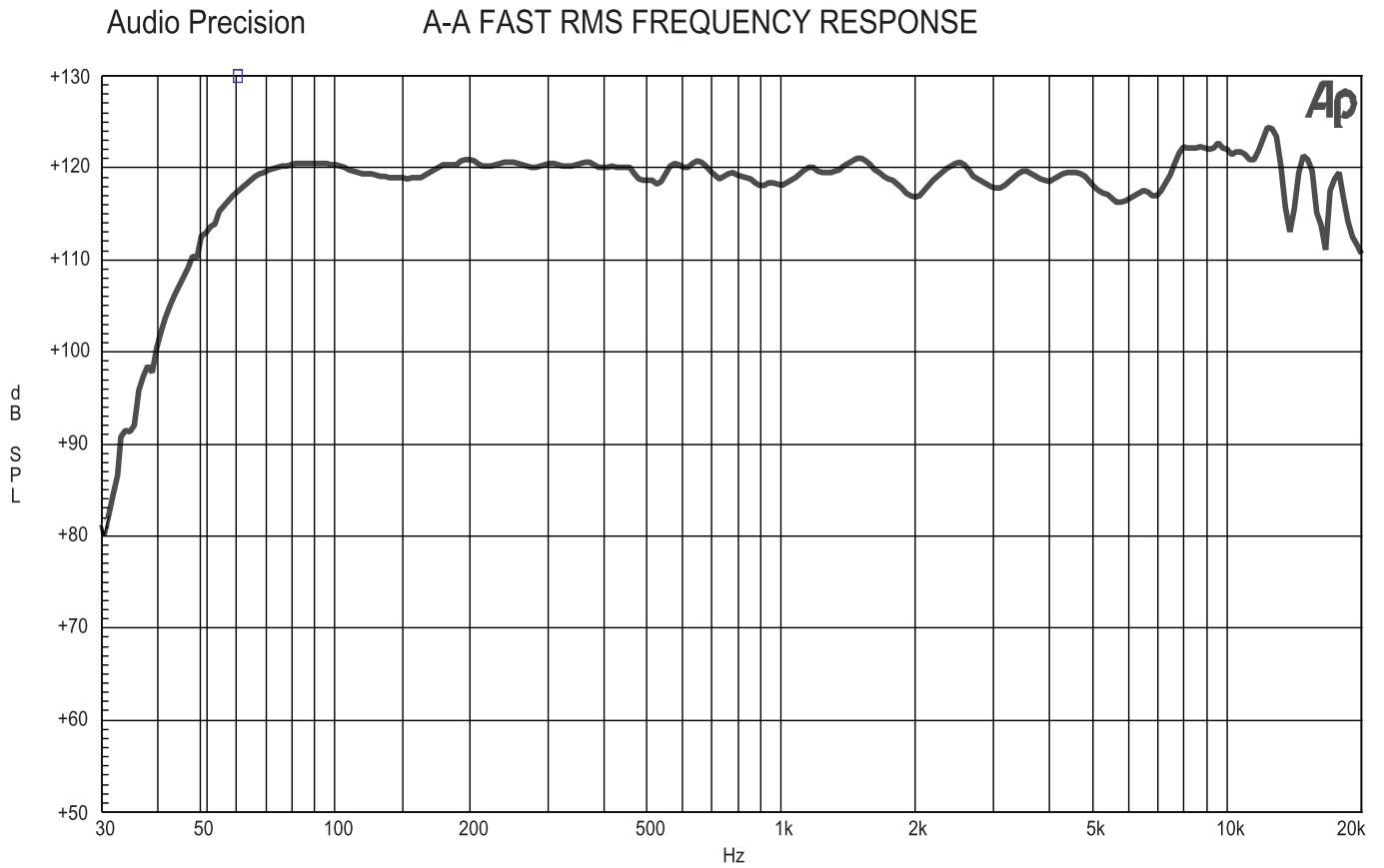

Block diagram

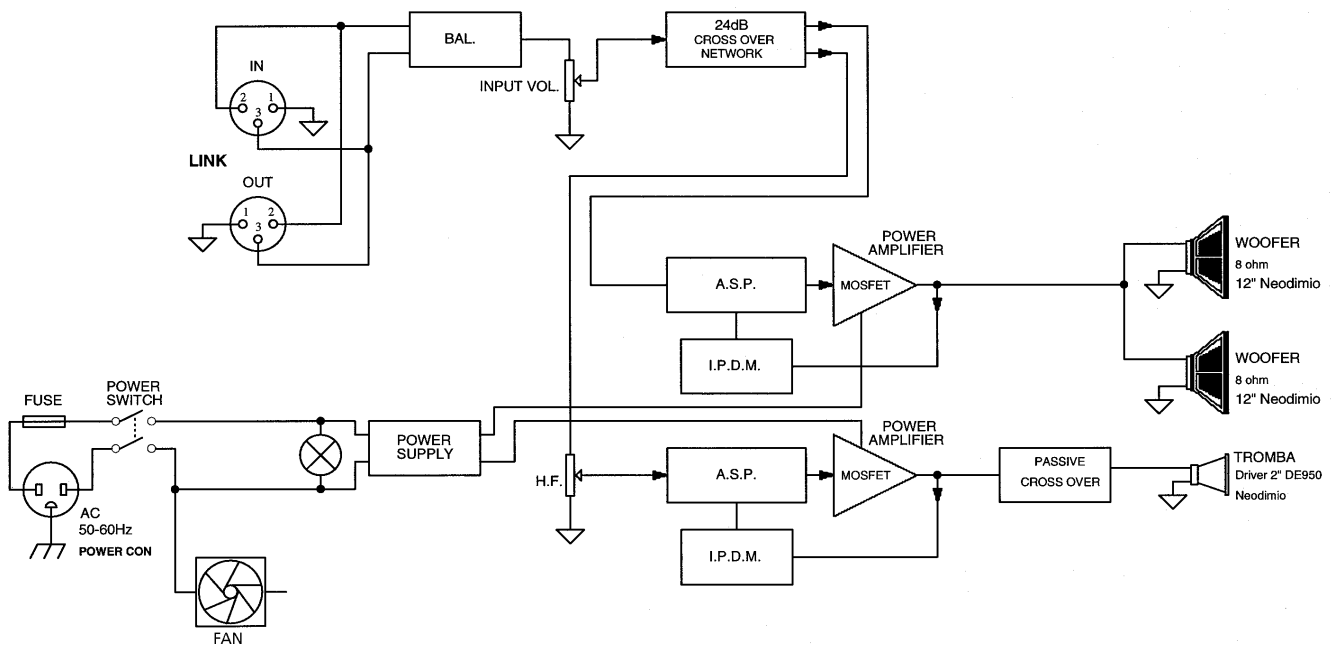

Connectors

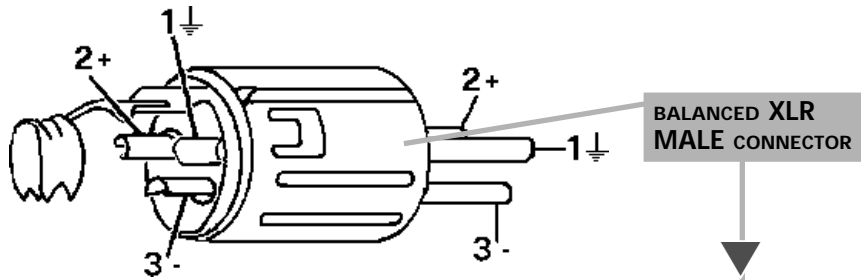

- 1 GND Ground
 - 2 + Hot
 - 3 - Cold
- (IEC 268 standard)

MADE IN ITALY BY
Montarbo 

2/WAY PRO ACTIVE S **BALANCED XLR FEMALE SOCKET** LED

MOD. **W 24A**
POWER 800+250W

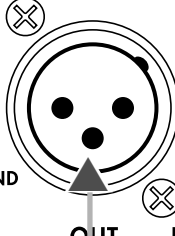

XLR
1 GND
2 +
3 -

OUT

PUSH

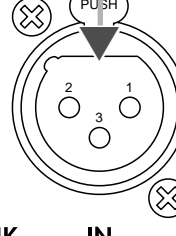

LINK

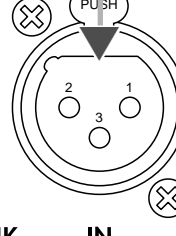

IN

BALANCED XLR MALE SOCKET SHOCK, RS. PARTS INSIDE. 

REFER SERV CING TO QUALIFIED SERVICE PERSONNEL.

TO PREVENT RISK OF FIRE ALWAYS REPLACE FUSES WITH SAME TYPE AND RATINGS. 

THIS APPARATUS MUST BE THE EARTHED

POWER CONSUMPTION 1600W



GND



LIFT

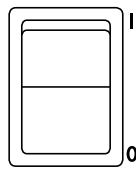

POWER

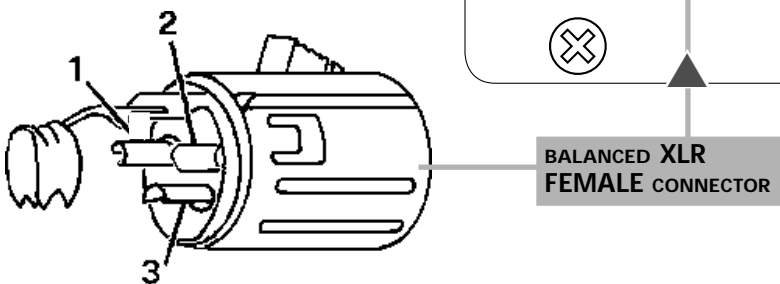

Note: the balanced LINE input can accept also unbalanced connectors (automatic unbalancing)

Nota: L'ingresso bilanciato LINE accetta anche connettori sbilanciati (sbilanciamento automatico).

Installation examples

flyable:

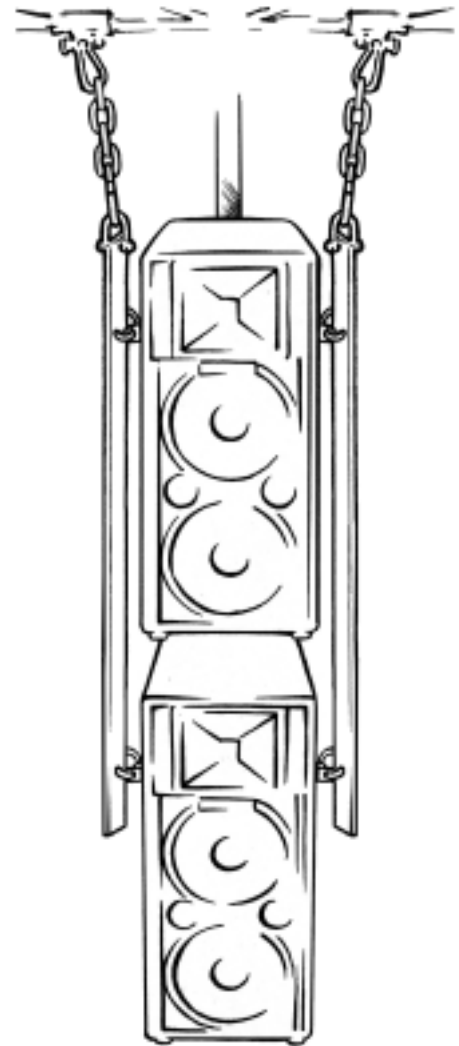
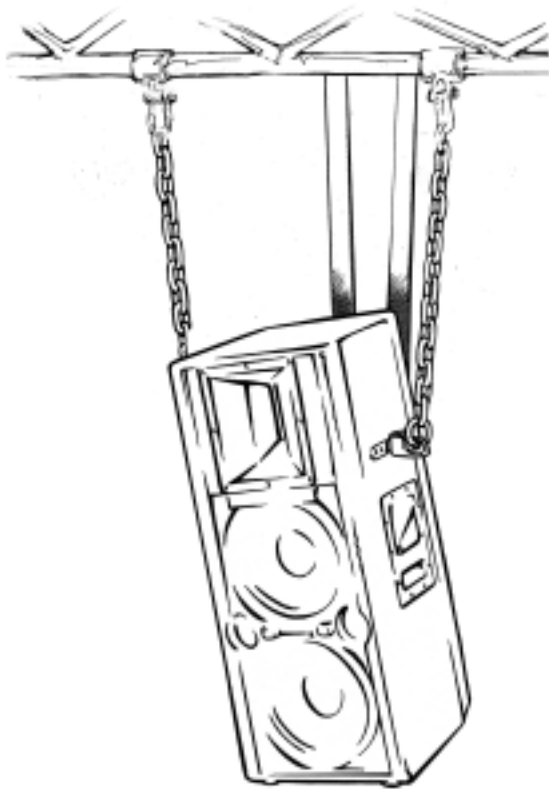

pole mountable:

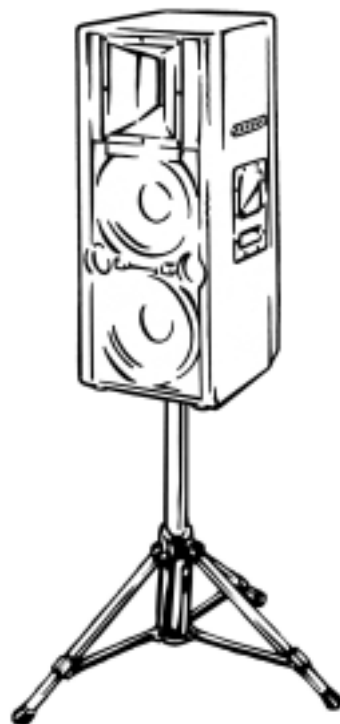
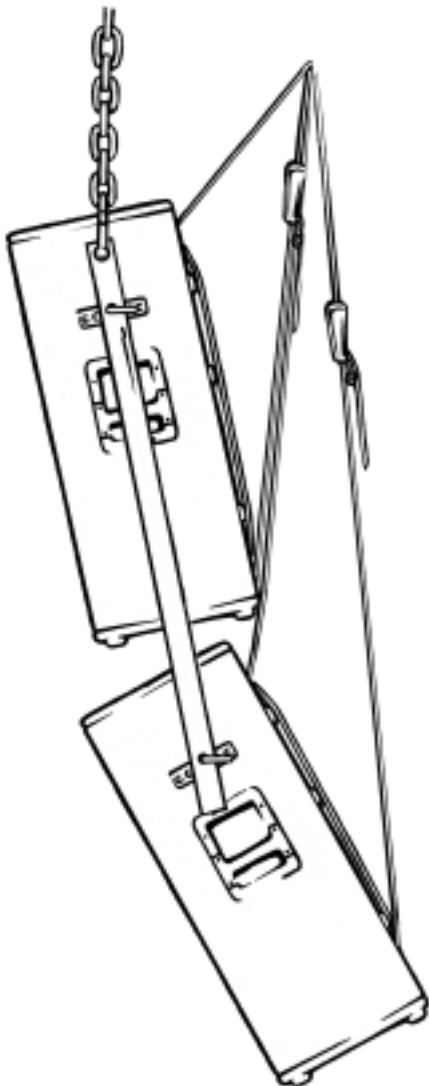

Spare parts

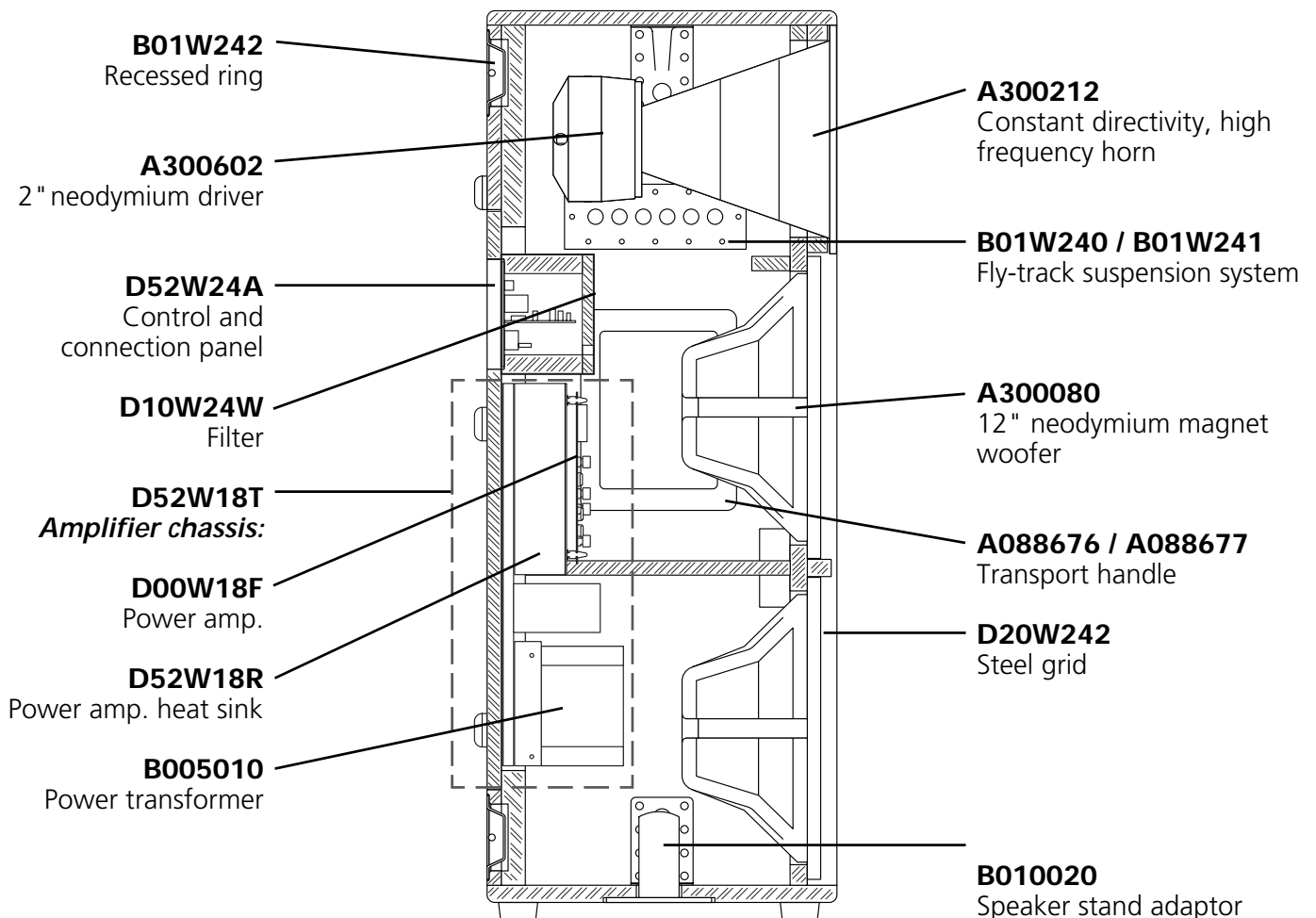

Parti di Ricambio:

A300602:

Driver da 2" in neodimio.

A300212:

Tromba a direttività costante.

A300080:

Woofer da 12" con magnete in neodimio.

D20W242:

Griglia in acciaio.

A088676 / A088677:

Maniglia per il trasporto.

B01W240 / B01W241:

Binario per la sospensione.

B01W242:

Anello ad incasso.

D52W24A:

Pannello controlli e connessioni.

D10W24W:

Filtro.

D52W18T:

Telaio amplificatore.

D00W18F:

Amplificatore di potenza.

D52W18R:

Radiatore.

B005010:

Trasformatore di potenza.

B010020:

Adattatore per asta.

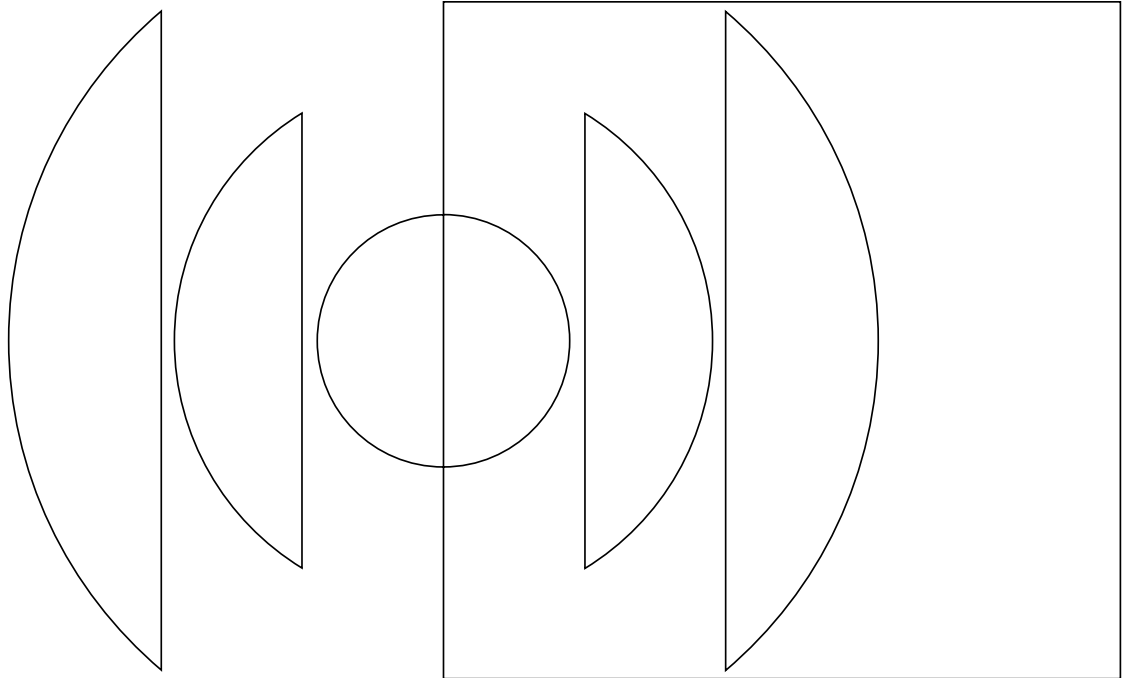

Le informazioni contenute in questo manuale sono state attentamente redatte e controllate. Tuttavia non si assume alcuna responsabilità per eventuali inesattezze.

Questo manuale non può contenere una risposta a tutti i singoli problemi che possono presentarsi durante l'installazione e l'uso dell'apparecchio. Siamo a vostra disposizione per fornirvi eventuali ulteriori informazioni e consigli.

La Elettronica Montarbo srl non può essere ritenuta responsabile per danni o incidenti a cose o persone, causati o connessi all'utilizzazione o malfunzionamento dell'apparecchio.

Les indications contenues en ce manuel ont été attentivement rédigées et contrôlées.

Toutefois nous n'assumons aucune responsabilité pour des éventuelles inexactitudes.

Ce manuel ne peut contenir une réponse pour problèmes particuliers qui pourraient se présenter lors de l'installation et de l'usage de l'appareil. Nous sommes à votre disposition pour d'éventuels conseils et informations supplémentaires.

Elettronica Montarbo srl ne peut être considéré responsable des dommages causés à des personnes ou à des objets lors de l'utilisation du produit.

Las informaciones contenidas en este manual han sido atentamente redactas y verificadas. De todos modos no asumimos alguna responsabilidad de eventuales inexactitudes.

Este manual no puede contener una respuesta a todos los problemas que pueden presentarse durante la instalación y el uso de estos aparatos. Estamos a vuestra disposición para facilitar informes y consejos.

Elettronica Montarbo srl no puede ser considerada responsable de daños que puedan ser causados a personas o cosas derivados de la utilización del aparato.

elettronica **Montarbo** srl
via G. di Vittorio 13
40057 Cadriano di Granarolo
Bologna, Italy

Tel. +39. 051. 76 64 37

Fax. +39. 051. 76 52 26

E-mail: mail@montarbo.com

Internet: www.montarbo.com

The information contained in this manual has been carefully drawn up and checked.

However no responsibility will be assumed for any inexactitude.

This manual can not cover all the possible contingencies which may arise during installation and use of the product.

Should further information be desired, please contact us or our local distributor.

Elettronica Montarbo srl can not be considered responsible for damages which may be caused to people and things when using this product.

Die in dieser Bedienungsanleitung enthaltenen Hinweise wurden sorgfältig bearbeitet und korrigiert.

Es wird jedoch keine Gewähr für die Richtigkeit der Angaben übernommen.

Diese Bedienungsanleitung kann nicht alle Richtlinien und Probleme berücksichtigen, welche während der Aufstellung und Verwendung des Gerätes entstehen können.

Sollten Sie Fragen haben, wenden Sie sich bitte an uns oder an den für Ihr Land zuständigen Importeur.

Die Elettronica Montarbo srl haftet nicht, für Personen- oder Sachschäden die durch die Verwendung des Gerätes entstehen.

CARATTERISTICHE E DATI TECNICI POSSONO ESSERE MODIFICATI SENZA PREAVVISO. SPECIFICATIONS AND FEATURES ARE SUBJECT TO CHANGE WITHOUT PRIOR NOTICE. ÄNDERUNGEN VORBEHALTEN. LAS CARACTERISTICAS Y LOS DATOS TECNICOS PUEDEN SUFRIR MODIFICACIONES SIN PREVIO AVISO. SOUS RESERVE DE MODIFICATIONS.

Montarbo

